

ORY IP 800 3f 5s

SCHEDA TECNICA
 TECHNICAL SHEET
 FICHE TECHNIQUE
 TECHNISCHES BLATT
 FICHA TECNICA
 DATA PAPIER



Tutti i diritti sono riservati. Le immagini e i dati contenuti nella presente edizione sono puramente indicativi e non vincolanti. L'Artistico si riserva il diritto di modificare in ogni momento dati e informazioni. All rights reserved. The images and data contained in this edition are purely indicative and non-binding. L'Artistico reserves the right to modify data and information at any time. Tous droits réservés. Les images et données contenues dans cette édition sont purement indicatives et non contraignantes. L'Artiste se réserve le droit de modifier à tout moment les données et informations. Todos los derechos reservados. Las imágenes y los contenidos de la presente edición son puramente indicativos y no vinculantes. L'Artístico se reserva el derecho de modificar los datos e información en cualquier momento.



ORY IP 800 3f 5s



Informazioni marcatura / Marking information / Informations certification / Prüfungsinformation / Información de marcado / Markeerinformatie **EN 16510-1+ EN 16510-2-6**

Ente Notificato / Notified Body / Institut notifié / Benanntes Labor / Entidad autorizada / Aangemelde instantie

D.O.P. N° **OAP8**

Marchio commerciale / Trademark / Marque de commerce / Marke / Marca comercial / Merk **L'ARTISTICO**

Modello e tipo / Model and type / Modèle et type / Model und Typ / Modelo y tipo / Modell en type **Ory IP 800 5s**

Apparecchio per il riscaldamento domestico, alimentato con pellet di legno, senza la produzione di acqua calda / Residential space heating appliance fired wood pellet without hot water supply / Appareil de chauffage domestique alimenté au pellet de bois, sans production d'eau chaude. / Mit Holzpellets befeuerte Wärmezeuger für den Wohnbereich ohne Warmwasserbereitung. / Aparato para calefacción doméstica, alimentado con pellets de madera, sin producción de agua caliente. / Apparaat voor huishoudelijke verwarming, gestookt met houtpellets, zonder warmwaterproductie

Classe di qualità ambientale (secondo il Decreto n°186 del 7/11/2017) **5 stelle**

Indice di efficienza energetica (EEI) / Energy Efficiency Index (EEI) / Indice d'efficacité énergétique (IEE) / Energieeffizienzindex (EEI) / Índice de Eficiencia Energética (EEI) **129**

A+ Classe di efficienza energetica / Energy Efficiency Class / Classe d'Efficacité Énergétique / Energie- efficiëntieklasse / Energieeffizienzklasse / Clase de eficiencia energética

Combustibile raccomandato / Recommended fuel / Combustible recommandé / Empfohlener Kraftstoff / Combustible recomendado / Aanbevolen brandstof **Pellet di Legno / Wood pellet / Granulés de bois / Holzpellet / Pellets de madera / Houten pellet - EN ISO 17225-2_classe A1**

Dati tecnici in accordo con: / Technical data acc. to: / Données techniques selon: / Datos técnicos de acuerdo con: **UE 2015/1185 (ECODESIGN)**

Efficienza energetica stagionale del riscaldamento d'ambiente / Seasonal space heating energy efficiency / Efficacité énergétique saisonnière pour le chauffage des locaux / Raumheizungs- Jahresnutzungsgrad / Eficiencia energética estacional de calefacción / Seizoensgebonden energie- efficiëntie voor ruimteverwarming **% 87**

Tipo di controllo della temperatura ambiente / Type of heat output/room temperature control / Type de contrôle de la puissance thermique/de la température de la pièce / Art der Wärmeleistung / Raumtemperaturkontrolle / Tipo de control de potencia calorífica/de temperatura interior / Type warmteafgifte/sturing kamertemperatuur **Con controllo elettronico della temperatura ambiente e temporizzatore settimanale / With electronic room temperature control plus week timer / Contrôle électronique de la température de la pièce et programmateur hebdomadaire / Control de temperatura interior con termostato electrónico y temporizador semanal**

Altre opzioni di controllo / Other control options / Autres options de contrôle / Sonstige Regelungsoptionen / Otras opciones de control / Andere sturingsopties **Con opzione di controllo a distanza / With remote control option / Contrôle à distance / Mit Fernbedienungsoption / Con opción de control a distancia / Met de optie van afstandsbediening**

Dati tecnici: Nominale | Ridotta / Technical datas: Nominal | Reduced / Données techniques: Nominale | Réduite / Technische Merkmale: Nennwert | Reduzierte / Datos técnicos: Nominal | Reducida / Technische informatie: Nominale | Beperkt

		Nominale	Ridotta
Potenza termica globale (introdotta) / Global thermal power (Heat input) / Puissance thermique globale / Brennstoffwärmeleistung / Potencia térmica total / Introduceerde vermogen	kW	19	7,0
Potenza termica resa (utile) / Nominal thermal power (Heat output) / Puissance thermique nominale / Nennwärmeleistung / Potencia térmica nominal / Nominaal vermogen	kW	17,7	6,8
Potenza resa all'acqua / Power given back to water / Potencia suministrada al liquido / Puissance rendue à l'eau / Wasserwärmeleistung	kW	13,4	4,3
Potenza resa all'aria / Power given to air / Puissance rendue à l'air / Raumwärmeleistung / Potencia suministrada al aire / Lucht vermogen	kW	4,3	2,5
Rendimento / Efficiency / Rendement / Wirkungsgrad / Rendimiento / Verlaagd	%	93	97
Consumo orario / Hourly consumption / Consommation horaire / Stundenverbrauch / Consumo horario / Uurlijkse afname	kg/h	3,9	1,5
Autonomia / Autonomy / Autonomie / Autonomie / Autonomía / Autonomie	h	10	27
Temperatura media fumi / Mean flue gas temperature / Température moyenne des fumees / Durchschn Abgastemperatur / Temperatura media humos / Gemiddelde temperatuur rook	°C	106	51
Emissione media CO (13% O ₂) / Mean CO emission (13% O ₂) / Emission moyenne CO (13% O ₂) / Durchschn CO Emission (13% O ₂) / Emisión media CO (13% O ₂) / Gemiddelde uitstoot	mg/Nm ³	99	299
Emissione media polveri (13% O ₂) / Mean dust emission (13% O ₂) / Emission moyenne poussières (13% O ₂) / Durchschn Staub Emission (13% O ₂) / Emisión media polvos (13% O ₂)	mg/Nm ³	10	8
Emissione media OGC (13% O ₂) / Mean OGC emission (13% O ₂) / Emission moyenne OGC (13% O ₂) / Durchschn OGC Emission (13% O ₂) / Emisión media OGC (13% O ₂)	mg/Nm ³	10	14
Emissione media NOx (13% O ₂) / Mean NOx emission (13% O ₂) / Emission moyenne NOx (13% O ₂) / Durchschn NOx Emission (13% O ₂) / Emisión media NOx (13% O ₂)	mg/Nm ³	94	63
Flusso gas combustibile / Flue gas mass flow rate / Flux gaz combustible / Brenngasfluss / Flujo gas combustible / Rookgasmassadebiet rate	g/s	13,4	6,2
Assorbimento elettrico / Electrical consumption/ Consommation électrique/ Elektrischer Verbrauch / Consumo eléctrico / Elektrisch verbruik	W	191	284
		Start = 310 - Stand by = 4	
Alimentazione elettrica / Electrical supply/ Alimentation électrique/ Elektrischer Anschluss / Alimentación / Elektrische aansluiting		230 V -50Hz	
Tiraggio minimo del camino / Minimum draft / Tiro mínimo / Tirage minimum / Minimale diepgang	Pa	10	9
Capacità totale serbatoio pellet / Feed box total capacity / Capacité totale reservoir / Tank- Gesamtkapazität / Capacidad total depósito / Totale tankinhoud	kg	40	
Peso netto / Net weight / Poids net / Nettogewicht / Peso neto / Nettogewicht	kg	195	

Distanza da materiale combustibile (L=R=lato / B=retro / F=fronte / D=sotto / U=sopra) / Distance from combustible material (L-R=sides / B=rear / F=front / D=floor / U=above) / Distance du matériau combustible (L-R=côté / B=arrière / F=avant / D=fond / U=au-dessus) Entfernung von brennbaren Materialien (L-R=Seiten / B=hinten / F= Front / D=Boden / U=oben) Distancia desde el material combustible (L-R=lado / B=revés / F=frente / D=fondo / U=arriba) Afstand van brandbaar materiaal (L-R=zijkanten/B=achter / F=voor / D=verdieping/U=hierboven)

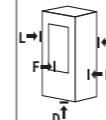

Telecomando / Remote control / Télécommande / Fernbedienung / Mando a distancia / Afstandsbediening **Wifi (optional)**

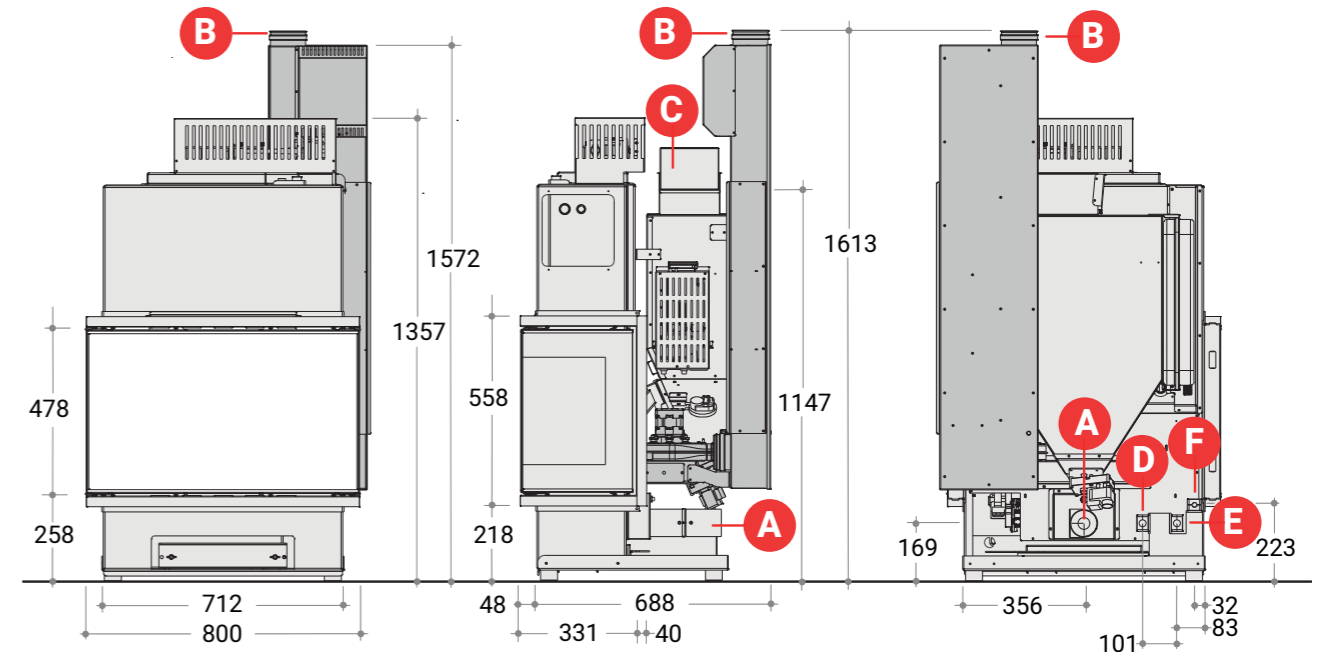

vista frontale

vista laterale dx

vista retro

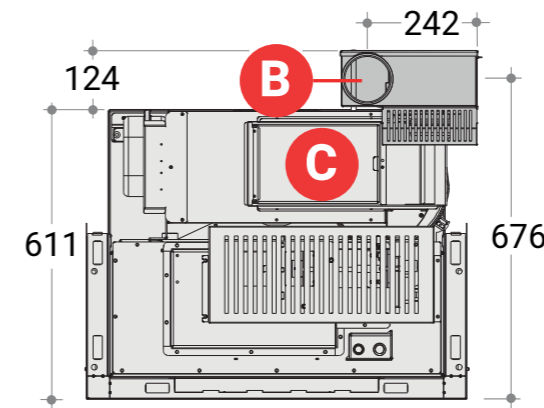

vista dall'alto



Condotta aspirazione aria	mm	Ø 80	A
Condotta espulsione fumi	mm	Ø 100	B
Sportello Carico Pellet			C
Mandata Impianto		3/4"	D
Ritorno Impianto		3/4"	E
Valvola di scarico a 3 bar		1/2"	F

Leggere e seguire le istruzioni del manuale / Read and follow the instruction manual / Lisez et suivez les instructions dans le manuel / Gebrauchsanleitung lesen und einhalten / Lea y siga el manual de instrucciones / Lees met opmerking met aandacht de handleiding.