

Operating and Installation manual

Free-standing steel solid fuel space heaters

EN	Operating and Installation manual	2
DE	Bedienungs- und Installationsanleitung	10
IT	Manuale d'uso e installazione	18
PL	Instrukcja obsługi i montażu	26
FR	Manuel d'utilisation et d'installation	34
RO	Manual de utilizare și instalare	41
ES	Manual de funcionamiento e instalación	49



General remarks

This manual, including all photographs, illustrations, and trademarks, is copyrighted. All rights reserved. Reproduction of any part of this manual or the materials contained herein is prohibited without the prior written consent of the author.

The content of this document is subject to change without prior notice; the manufacturer reserves the right to make corrections and updates to this manual without forewarning.

Warning! Improper operation, use of forbidden fuels, overloading the appliance during operation or lack of required seasonal maintenance can result in damage not covered by the manufacturer's warranty.

The appliance should only be used for its intended purpose, any other use is considered improper and potentially dangerous.

To avoid the risk of fire, the appliance must be installed in accordance with local building regulations and the technical recommendations provided in this installation and operating manual. Installation of the appliance must be performed in accordance with applicable standards in the country of destination and the manufacturer's guidelines, and only by qualified personnel. Improper installation may result in hazards to people, animals or property, for which the manufacturer is not responsible. Before commissioning, a technical inspection must be carried out, followed by a chimney inspection report.

Prior to initial start-up, please ensure that you have thoroughly reviewed the operating and installation instructions, as well as all guidelines for proper use. The manual should be kept for the entire life of the appliance in an easily accessible place, allowing for quick reference. If the manual is lost, destroyed, or damaged, contact the product retailer or manufacturer, providing the appliance identification information.

1. Nameplate; legend and explanation of the parameters contained therein.

A graphic depicting the device's nameplate is presented in **ILLUSTRATION_1**.

ILLUSTRATION_1

1. Balstil GmbH
Lange Enden 29
13437 Berlin
www.balstil.com

2. **BALSTIL**

3. ● SKU: XYZ

4. ● DoP number: XYZ/1/2025/DOP

5. ● Intended use: Ogrzewanie pomieszczeń w budynkach

6. ● Normative technical specification: EN 16510-2-2:2022

7. ● Appliance type: BE

8. ● Rated power: 8.0 kW

9. ● Seasonal energy efficiency: 71.1 %

10. ● CO emissions (at 13% O₂): 0.10 %

18. CE

19. 1452

11. ● Name: xxxxxxxxxxxxxxxxxxxxxxxxxxxxxxxx

12. ● Serial number: CO4F:XXXX

Fuel type:		nom	part	slow
P	kW	8.0	NPD	NPD
P _{SH}	kW	8.0	NPD	NPD
P _w	kW	NPD	NPD	NPD
P _{acc in}	kW	N/A	N/A	N/A
η	%	81.1	NPD	NPD
CO (13% O ₂)	mg/m ³	1500	NPD	NPD
NO _x (13% O ₂)	mg/m ³	200	NPD	NPD
OGC (13% O ₂)	mg/m ³	120	NPD	NPD
PM (13% O ₂)	mg/m ³	40	NPD	NPD
p	Pa	12	NPD	NPD
p _w	kPa (Bar)	NPD	NPD	NPD
T _s	°C	238	NPD	NPD
φ _{f,g}	g/s	5.0	NPD	NPD

Distances to combustible materials:

d _R	mm	500
d _S	mm	160
d _{S2}	mm	160
d _{S3}	mm	160
d _C	mm	800
d _P	mm	1500
d _F	mm	600
d _L	mm	1000
d _B	mm	0

15. ● Flammability class: INT

16. ● Shared flue chimney connection: YES

Read and follow the user manual. Use only the recommended fuels.

17. [Barcode]

The legend below provides a detailed description of the parameters visible on the nameplate, enabling correct interpretation of the device's technical data, necessary for proper operation and maintenance.

1. Company headquarters, website
2. Manufacturer's name; registered trademark
3. Unique identification code of the product type
4. Declaration of Performance Reference Number

5. Intendent use
6. Normative technical specification
7. Appliance classification type
8. Rated thermal power
9. Seasonal energy efficiency
10. Carbon monoxide (CO) content expressed as a percentage, relative to conditions with 13% oxygen (O₂) content.
11. The official name given to identify the product
12. Appliance serial number
13. Indication of the recommended fuel type(s)*
14. Emission values table
 - nom - values at nominal heat output
 - part - values at part load heat output
 - slow - values at heat output at slow combustion
 - P - heat output or range of outputs
 - P_{SH} – space heat output or range of outputs
 - P_W – water output (if an integral boiler is fitted)
 - P_{acc in} – accumulator heat input (in kW or W) – for Kachelofen inset appliances
 - η – appliance efficiency at nominal heat output
 - CO (13% O₂) - carbon monoxide emission at 13% oxygen content
 - NO_x (13% O₂) - nitrogen oxide emissions at 13% oxygen content
 - OGC (13% O₂) - hydrocarbon emissions at 13% oxygen content
 - PM (13% O₂) - particulate matter emission at 13% oxygen content
 - P - minimum required flue draft
 - p_w - maximum permissible working pressure
 - T_s – flue gas temperature
 - ϕf_g – flue gas mass flow
 - Distances from flammable materials:
 - d_R - rear
 - d_S – side
 - d_{S2} – side (niche)
 - d_{S3} – side (45°)
 - d_C – ceiling
 - d_p – adjacent flammable materials (e.g. furniture)
 - d_F - lower front radiation zone
 - d_L - lateral radiation area
 - d_B - space below the base of the device (excluding the feet)
15. The appliance ability to operate continuously or periodically
16. Information on whether it can be connected to the chimney as one of many
17. Barcode
18. Year of issue of the certificate
19. Notified Body Number

*anthracite and dry steam coal (A), hard coke (B), low-temperature coke (C), briquetted fuel for closed appliances (D), briquetted fuel for open fires (E), bituminous coal (F), lignite briquettes (G), peat briquettes (H), wood logs (I), compressed, untreated wood (wood briquettes) (K), wood pellets (L)

2. Assembly and connection.

2.1. General remarks

It is recommended that the installation of the appliance be carried out by suitably qualified personnel, ensuring safe operation and compliance with applicable regulations.

The product may be damaged during transport, even if the external packaging shows no visible signs of damage. We recommend carefully inspecting the product immediately upon receipt. If any damage is identified, the transport company must be notified without delay, and all visible damage to the product or packaging should be recorded in the transport documents at the time of delivery.

Before connecting the appliance, thoroughly check the operation of all moving components, the tightness of the flue connections, and the unobstructed airflow supply from outside. During the first few start-ups, the insert may emit a slight odor originating from paint, sealing silicone (used to seal structural joints of the appliance), and other materials used during installation, such as steel flue pipes. This is a natural phenomenon and will dissipate after several firing cycles.

The initial odor emission may result from the thermal curing process of the paint coating on connecting components rather than the heating appliance itself. The paint used on the flue pipes differs in composition and specification from the coating applied to the appliance, which may affect the intensity and duration of the odor. This phenomenon is a natural consequence of the material properties used in the manufacturing process and does not indicate a malfunction of the appliance.

The appliance must be installed in accordance with applicable regulations and local building codes, maintaining safe distances from combustible materials and ensuring appropriate protection of walls and the surrounding area.

The chimney flue must be tight, have smooth internal surfaces, and be cleaned of soot and contaminants prior to connection. The connection between the chimney and the appliance should be made using non-combustible, oxidation-resistant materials such as steel or enameled pipes.

If insufficient chimney draft is identified, it is recommended to contact a qualified chimney specialist to carry out a professional chimney inspection. Such an assessment enables a thorough evaluation of the technical condition of the chimney system and identification of any issues that may affect its proper operation, allowing appropriate corrective measures to be taken.

If the chimney draft is excessively strong, the installation of a draft stabilizer or an adjustable chimney termination is recommended. This solution allows optimization of chimney performance; stabilizing the draft ensures safe and efficient operation of the entire chimney system.

The technical condition of the chimney flue should be inspected by a licensed master chimney sweep with appropriate qualifications and experience. Any modernization or modification work must be carried out exclusively by a certified company in accordance with applicable national regulations and safety standards. Only professional execution of such work ensures user safety and the correct functioning of the chimney system.

2.2. Room ventilation.

The fireplace stove is supplied as a ready-to-install appliance. After unpacking, the completeness of the set should be checked and the following verified:

- proper operation of the mechanism regulating the air supply to the combustion chamber
- correct functioning of the hinges, handle, and front door locking mechanism
- condition of the glass panels and tightness of the seals

Installation of the appliance is permitted only after obtaining a positive chimney inspection confirming the technical condition of the smoke flue.

2.3. Room ventilation.

The appliance may be installed in rooms where other systems affecting pressure conditions are in use (such as heat recovery units, mechanical ventilation systems, or extractor hoods with fans). To ensure proper operation, it is necessary to provide a sufficient supply of combustion air; therefore, a tight and dedicated external air supply must be installed, leading directly from outside the building to the firebox.

To maintain high indoor air quality and to avoid hazards associated with elevated concentrations of combustion gases (such as carbon dioxide and carbon monoxide), it is essential that the room in which the appliance is installed is adequately ventilated.

The room in which a freestanding solid-fuel space heater is installed should have a minimum volume of 30 m³ and provide an adequate air supply to the firebox. Approximately 8–10 m³ of air is required to burn 1 kg of wood in an appliance with a closed combustion chamber; therefore, ensuring a continuous supply of fresh air for the combustion process, preferably via an external air intake, is crucial.

2.4. Outside air connection.

The appliances are designed to allow the combustion air to be supplied directly from outside the building. It is recommended that combustion air be drawn from outdoors via a pipe with a diameter of 100 mm, connected to the inlet spigot located at the lower part of the appliance.

When a straight section of pipe is used, its maximum permissible length is up to 12 meters. If fittings or accessories such as bends or elbows are used, 1 meter should be deducted from the total allowable duct length for each bend applied.

The use of an external air supply prevents the formation of drafts and avoids the consumption of oxygen from the room in which the appliance is installed. An additional advantage is the elimination of the risk of reverse airflow that could adversely affect the proper draft of the appliance when ventilation or exhaust systems are present in the same room or in directly adjacent spaces.

3. Stove positioning, safe distance of the device from flammable materials.

The appliance must be installed on a stable, non-combustible base. The surface should be made of fire-resistant materials such as concrete, ceramic, porcelain stoneware, or dedicated protective boards designed to reduce the risk of fire spread around the appliance. The base must ensure durability and safe operation, and its load-bearing capacity must be appropriately matched to the weight of the appliance to guarantee stable positioning throughout its entire service life.

If a combustible floor is present in front of the stove door (within the thermal radiation zone and at the base of the appliance front), it is necessary to install a protective surface made of non-combustible material. This surface must extend at least 40 cm and may consist of ceramic tiles, porcelain stoneware, stone or a steel protective plate.

DIAGRAMS 1A, 1B, 1C, and 1D in technical data sheet supplied with the unit illustrate the recommended placement of the appliance while maintaining the minimum required clearances from combustible materials, based on safety tests conducted by an accredited testing body. The diagrams indicate the permissible installation distances from the stove. When connecting the appliance to steel flue pipes, the manufacturer's requirements regarding minimum clearances between the flue pipe and combustible materials must also be observed. If it is not possible to maintain the required clearances, appropriate technical and construction solutions such as non-combustible cladding, high-temperature-resistant insulation, or ventilated protective screens, must be applied to eliminate the risk of fire.

It should be noted that even non-combustible materials may require additional protection if they are not designed to withstand high operating temperatures; otherwise, they may suffer damage such as cracking or deformation due to overheating. The recommended minimum clearance from non-combustible materials is 100 mm.



Operating components such as air supply controls, the door rail, and the handle become hot during appliance operation. A protective glove supplied with the appliance must be used when handling these components.

4. Connection to the chimney

The chimney flue system must be designed, installed, and operated in full compliance with all applicable standards and regulations governing chimney installations. In particular, the selection and configuration of the chimney should take into account the requirements of EN 15287-1:2007+A1:2010, EN 15287-2:2008, and EN 13384-1:2015+A1:2019. The correct performance of the chimney system should be verified, depending on local installation

conditions, in accordance with EN 13384-2:2015+A1:2019. The flue must be manufactured from materials specifically designed to withstand the products of combustion, such as stainless steel, enamelled steel, or equivalent materials with suitable thermal and chemical resistance.

Within the heated envelope of the building, single-wall flue pipes may be used, provided that appropriate insulation is applied wherever elevated temperatures could cause damage to surrounding structures.

The flue system must be designed to prevent rainwater ingress and must be airtight and clean throughout its full length. The minimum effective height of the flue should not be less than 4 m, and the chimney terminal must not obstruct the free evacuation of combustion gases. In cases where downdraught may occur, appropriate corrective measures must be implemented, such as the installation of an effective anti-downdraught cowl, a static chimney cap, a smoke extraction fan, or modification of the chimney geometry. Horizontal flue sections must be avoided, as they substantially impair chimney draught. The flue must be self-supporting and must not impose its weight on the appliance, as this may cause mechanical damage. Due to the high temperatures that may be reached within the flue, enhanced insulation is mandatory in areas adjacent to combustible materials such as wooden beams or furnishings. In certain cases, even non-combustible materials may require additional protection to prevent deformation, cracking, or other forms of thermal damage if they are not designed for high-temperature exposure. The flue system must be fully accessible for inspection and cleaning along its entire length, with no sections rendered inaccessible. The chimney outlet must extend at least 1 m above the roof surface, roof ridge, or any obstacle located on the roof. Furthermore, the chimney terminal must rise more than 1 m above the highest point of any building or obstacle within a 10 m radius. For obstacles located between 10 m and 20 m from the chimney outlet, the chimney crown must still be positioned so as to ensure unobstructed.

FIGURE_1 shows a schematic illustration of a freestanding stove connected to a smoke flue; the indicated components are described as following:

1. Chimney flue; a chimney flue should be designed to handle the high temperatures of flue gases, which can reach up to 400°C or more. It must be made from durable, heat-resistant materials capable of withstanding conditions stated above. Proper insulation is also necessary to prevent heat loss and condensation, ensuring that the flue gases stay hot as they exit the stove; this allows to maintain optimal draft. The chimney system must meet safety standards for flue gas temperature and be resistant to corrosion caused by acidic condensation. It is important to select a chimney that is resistant to the buildup of soot and creosote, which can accumulate in the flue over time. If not properly cleaned, soot buildup can lead to a dangerous condition known as a soot fire. Soot fires occur when accumulated soot and creosote ignite due to the high heat in the chimney, posing a serious fire risk. To prevent this, regular inspection and cleaning of the chimney are essential, ensuring that it remains free of blockages and that all materials used are up to code and safe for use with the stove. Choosing a chimney that complies with local regulations and is designed for the specific stove model is crucial to ensure both safety and efficiency.
2. Thermal insulation; this section of the chimney lining, located inside the house, is advised to be constructed from non-combustible materials like insulation panels. The insulation panel works to retain the heat of the flue gases, minimizing heat loss and ensuring the stove operates efficiently. Additionally, it shields the surrounding structure from the heat emitted by the chimney, lowering the risk of potential fire hazards.
3. Chimney transition adapter used to connect the flue pipe from a stove's exhaust system with a ceramic chimney system. It creates a safe and stable junction between the stove's metal flue pipe and the rigid chimney structure, ensuring proper alignment and sealing of the flue path.
4. Masking rosette (decorative flange) is an accessory used in chimney and flue installations to cover and neatly finish the junction where a stove's flue pipe passes through a wall or ceiling into the chimney opening. It hides the gap between the pipe and the surrounding material, giving the installation a clean, professional look instead of leaving an unsightly hole visible.
5. Horizontal flue pipe: This section of the flue pipe runs horizontally and connects the stove's exhaust outlet to the chimney system.
6. Elbow joint (90-degree bend): The elbow joint allows the flue pipe to change direction, guiding the flow of gases from the stove toward the chimney.
7. The vertical section of the chimney pipe; it should have a minimum length to ensure adequate chimney height and proper draft. Requirements may vary depending on the local standards, but typically, the minimum length of the vertical pipe is approximate 1 meters. This ensures that the flue gases are properly vented and that the stove operates efficiently.
8. Anti-condensation collar; a chimney accessory placed at the junction where the stove's flue pipe connects to the chimney system. As flue gases cool slightly when entering the chimney, moisture (condensate) can form. The anti-condensation collar prevents these condensate droplets from escaping out of the connection joint.
9. Inspection and cleaning door; installed directly into a chimney system (typically in the lower section of the chimney). They provide access to the interior of the flue so that soot, creosote, and other combustion residues can be removed safely during yearly maintenance.
10. A non-flammable floor mat; made from heat-resistant materials such as ceramic tiles, stone, stainless steel or natural stone, which effectively protect the floor surface from damage caused by embers from the stove. It prevents damage to the floor, such as scorching or discolouration, which may result from accidentally dropping hot pieces of wood or embers that may escape from the stove whilst loading fuel. It must not be made of transparent materials, such as glass, especially in the case of a combustible floor, as this material does not provide adequate protection against high temperatures and the risk of fire.
11. The floor of the room; the surface on which the stove stands, may be made of various materials, such as tiles, panels or other finishing materials. In the case of a wood-burning stove, the floor surface near the stove should be suitably protected, preferably with non-flammable material, such as ceramic tiles or stone. This strip of material around the stove protects the floor from damage caused by high temperatures and any falling hot wood embers. The surface directly beneath the stove should have a load-bearing capacity appropriate to the stove's weight to ensure the stability and safety of the entire structure. It is important that the ground is strong enough to prevent deformation or damage under the weight of the stove.

FIGURE_1

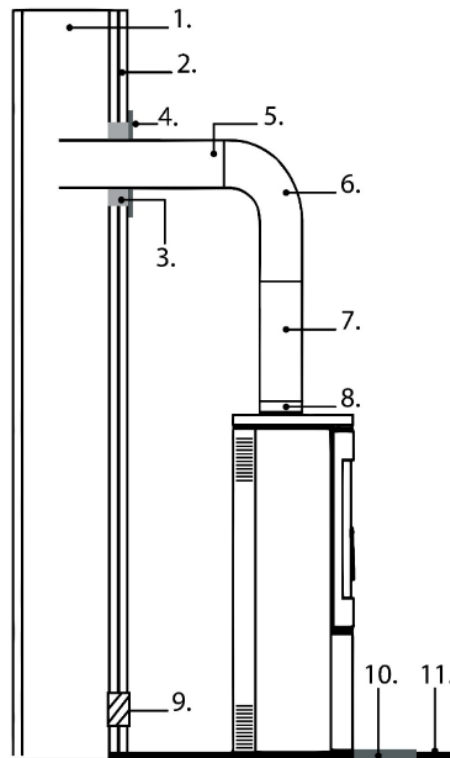

5. Use

5.1. General remarks

The manufacturer accepts no liability for damage resulting from the use of non-recommended fuel, unauthorized modifications to the appliance, or improper installation. Only original spare parts are recommended for use. During operation of the appliance, all applicable local and national regulations must be strictly observed, including relevant national and European standards. The heat generated by the appliance is distributed evenly over its entire surface through radiation and convection.

5.2. Recommended fuel.

The appliance must not be used for burning waste or any materials not intended for use in heating appliances. Only fuels recommended by the manufacturer technical sheet may be used. The burning of any waste materials, including household refuse and wood waste, is strictly prohibited. The use of unauthorized fuels may result in damage to the appliance and poses a serious risk to the health and life of users due to the emission of toxic substances during combustion.

It is recommended to use dry firewood with a moisture content not exceeding 18%, harvested at least two years earlier, free of resin, and stored in a covered, well-ventilated area. Hardwoods with a high calorific value are recommended, as they produce a stable ember bed and ensure efficient heating. Larger logs should be cut to the appropriate length prior to storage; the maximum log diameter should not exceed 200 mm.

Finely split wood ignites quickly and releases more heat but burns for a shorter period. Optimal fuels include hornbeam and beech. Other acceptable species include oak, chestnut, ash, maple, birch, and elm. The use of pine and eucalyptus wood should be avoided, as they contain high levels of resin, which can lead to increased soot and deposit buildup, consequently requiring more frequent cleaning of both the appliance and the chimney flue.

5.3. Prohibited fuel.

No fuels other than dry, natural wood may be used in the appliance. The use of all types of coal, liquid fuels, and so-called "green wood" (i.e. freshly cut or wet wood) is strictly prohibited. Such fuels significantly reduce the efficiency of the appliance, contribute to excessive soot and tar deposits, and may consequently lead to blockage of the chimney flue. The burning of reclaimed wood is also prohibited, including railway sleepers, telegraph poles, plywood, fibreboard, pallets, and other wood-based materials that have been chemically treated or impregnated. These materials not only rapidly contaminate the chimney flue but also harm the environment and may cause overheating and permanent damage to the firebox.

The burning of any non-wood waste, such as plastics or aerosol containers, is likewise prohibited. Never use petrol, kerosene, ethyl alcohol, barbecue lighting fluids, or any other flammable liquids to ignite or re-ignite a fire in the appliance. Such substances must be stored well away from the appliance during operation.

5.4. Lighting.

The recommended method for lighting the appliance is the so-called top-down ignition method. To ignite the fire correctly, open the firebox door and fully open all air supply controls. Place split, larger logs on the bottom of the combustion chamber, then add a layer of slightly thinner pieces of wood, and finally small kindling on top.



It is strictly prohibited to use any ignition materials other than those specified in this manual, in particular chemically based flammable substances such as oil, petrol, solvents, or similar agents. When adding fuel, care must be taken to avoid damaging the internal lining of the combustion chamber. During the initial period of operation, it is recommended to run the appliance at reduced output and gradually increase the temperature. This approach allows for even relief of sudden stresses and minimizes the risk of thermal shock. During heating up and cooling down phases, the appliance may naturally expand and contract, which can result in slight metallic sounds. This phenomenon is normal and results from the behavior of steel components under changing temperature conditions.

5.5. Regulators

The diagram below illustrates the air supply settings, which are critical for the efficient operation of the stove.

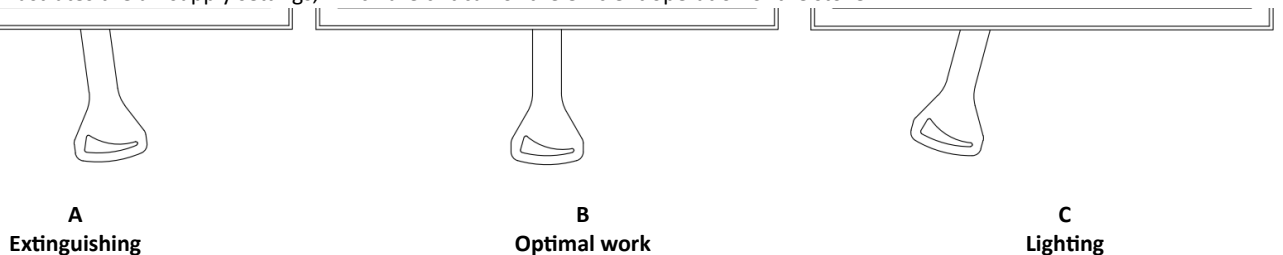

To ensure proper combustion, it is essential to maintain a constant air supply to the appliance. An insufficient amount of air hinders complete fuel combustion, which may lead to smoke emission and, in extreme cases, to excessive accumulation of combustible gases and their subsequent ignition. Gases released from the fuel under conditions of inadequate air supply, combined with the presence of a spark or high temperature, may explode. **Complete closure of the air supply control slider, particularly after refuelling and during appliance operation, is strictly prohibited.** Maintaining an adequate air supply is crucial for ensuring both the efficiency of the appliance and user safety.

5.6. Nominal fuel load, refuelling

When adding firewood, open the firebox door carefully to avoid a sudden inflow of air, which could cause smoke to escape into the room. It is recommended to perform this operation while wearing protective gloves to prevent burns from contact with hot components of the appliance. The maximum fuel load and refuelling cycles must not exceed the values specified in appliance technical sheet supplied with the appliance.

5.7. Anomalies occurring during operation.

During operation, deviations from proper appliance performance may occur, indicating disturbances in the heating system. In most cases, these are caused by installation irregularities, failure to comply with the recommendations of this manual, or the influence of external factors, including weather conditions.

Below are the most commonly observed issues together with recommended corrective actions.

Smoke backflow when opening the door

- opening the door too abruptly; open it slowly to allow the draft to stabilize
- restricted air supply; ensure adequate ventilation and supply combustion air in accordance with the instructions
- adverse weather conditions*
- insufficient chimney draft; inspection and/or cleaning of the chimney flue is recommended

Insufficient heating or fire going out

- too little fuel; add fuel in accordance with the manufacturer's recommendations
- excessively high wood moisture content; use wood with a moisture content not exceeding 20%

Reduced heating efficiency despite correct combustion

- use of low-calorific, softwood fuel
- excessive fuel moisture content

Excessive soiling of the firebox glass

- combustion intensity too low; avoid prolonged operation at low flame
- use of coniferous or resinous wood; dry hardwood is recommended

* The proper operation of the appliance may be periodically affected by weather conditions such as high humidity, fog, strong wind, low atmospheric pressure, or airflow disturbances caused by nearby tall buildings. In the event of recurring issues, consultation with a licensed chimney sweep or the installation of a chimney cowl to improve draft stability is recommended.

5.8. Chimney fire hazard.

Prolonged operation at excessively low combustion temperatures may result in the formation of significant amounts of soot and water vapor, which can deposit inside the chimney flue in the form of flammable creosote. This may lead to a chimney fire—a phenomenon involving violent combustion inside the flue, characterized by intense flames and extremely high temperatures.

In the event of a chimney fire, the following actions must be taken immediately:

- close all openings in the ash drawer and shut off the cold air supply
- close the air curtain dampers
- ensure that the firebox door is tightly closed
- immediately notify the nearest unit of the State Fire Service

6. Service and maintenance.

6.1. Maintenance of the appliance and smoke ducts.

Maintenance operations should be carried out regularly in accordance with the guidelines below in order to ensure safe and efficient operation of the appliance. All maintenance work must be performed only when the appliance is completely cool.

Periodic maintenance activities include:

- removal of ash from the combustion chamber and the ash drawer,
- cleaning of the front glass,
- cleaning of the interior of the combustion chamber,
- cleaning of the chimney flue.

Leaving ash in the ash drawer for an extended period may lead to chemical corrosion of the drawer. The frequency of cleaning the combustion chamber depends on the type and moisture content of the wood used. Fireplace pokers, scrapers, brushes, or vacuum cleaners designed specifically for fireplaces may be used for cleaning the chamber.

The front glass must be cleaned exclusively with a dedicated fireplace glass cleaner. This product must not be used on steel or cast-iron components.

Abrasive agents that could scratch the glass surface must be strictly avoided. It is recommended to apply the cleaning agent to a cloth rather than directly onto the glass. This procedure is essential to prevent the cleaner from coming into contact with the gasket, which could result in damage or a reduction in its sealing properties.

Chimney flue cleaning should be carried out at least twice a year, before the heating season and during the season, depending on the intensity of appliance use and the quality of the fuel used. These works must be performed by an authorized chimney service provider, and their completion should be documented in the appliance service record.

6.2. Ash removal.

During regular operation of the appliance, it is necessary to periodically remove accumulated ash from the combustion chamber. Ash must be removed only after the fire has completely extinguished or by using tools that protect against burns, such as heat-resistant gloves.

Warning: Never dispose of glowing ash or embers in a household waste bin, as this poses a serious fire hazard.

Access to the ash drawer is obtained by opening the front door of the appliance; the ash pan is located beneath the cast-iron grate.

6.3. Service and spare parts

All repairs to the device should be performed only by qualified installers with appropriate qualifications. Only original manufacturer's spare parts should be used for repairs. Any changes to the device's design, installation, or operation are prohibited without the manufacturer's written consent.

The manufacturer guarantees the availability of original spare parts throughout the device's service life. To order them, contact the sales department or your nearest authorized retailer.

7. Recycling and disposal.

This appliance is designed for long-term use and is manufactured primarily from recyclable materials. At the end of its useful life, this product must not be disposed of with household waste. Recycling of this appliance is the sole responsibility of the owner, who must comply with applicable national laws regarding safety, respect, and environmental protection. Responsible recycling helps conserve natural resources and protect the environment. Selective product disposal helps prevent potential negative effects on the environment and health and enables the recovery of its materials, leading to significant savings in energy and resources.

Before recycling or disposal, ensure the appliance is completely cold. Disconnect and remove all removable parts, such as handles, glass, seals, and decorative elements. Remove any remaining ash or soot and clean the combustion chamber. Where possible, separate different materials (e.g., cast iron, steel, glass, ceramic insulation, painted parts).

Electronic components (if included) are classified as waste electrical and electronic equipment (WEEE). They should be taken to an authorized electrical waste collection point or municipal recycling point.

Packaging materials such as cardboard should be recycled with paper waste. Protective film and foam should be recycled according to local guidelines for plastic waste. Wooden pallets or crates should be returned or recycled with wood waste.

ELEMENT	MATERIAL	RECYCLING METHOD
Body and doors	Cast iron / steel	Deliver to a scrap collection point
Glass	Heat-resistant ceramic glass	Recycle as non-recyclable glass or take to a municipal waste collection point

Seals	Fiberglass/cord	Dispose of as non-recyclable waste.
Handles, knobs	Metal, coated steel	Recycle with metal waste
Paint/enamel coatings	High temperature paint/enamel	Removed through professional metal recovery; coatings thermally separated and disposed of as hazardous waste

1. Firmenzentrale , Website
2. Herstellerangaben Name ; registriert Warenzeichen
3. Eindeutiger Identifikationscode des Produkttyps
4. Referenznummer der Leistungserklärung
5. Vorgesehene Verwendung
6. Normativ technisch Spezifikation
7. Geräteklassifizierung Typ
8. Bewertung Thermal- Leistung
9. Saisonal Energie Effizienz
10. Der Kohlenmonoxidgehalt (CO) wird als Prozentsatz relativ zu Bedingungen mit einem Sauerstoffgehalt (O₂) von 13 % angegeben.
11. Die offizielle Bezeichnung zur Identifizierung des Produkts
12. Seriennummer des Geräts
13. Angabe der empfohlenen Kraftstoffart(en)*
14. Emission Werte Tisch
 - nom - Werte bei nominaler Wärmeleistung
 - Teilwerte bei Teillast - Wärmeleistung
 - langsam - Werte bei der Wärmeabgabe bei langsamer Verbrennung
 - P – Wärmeleistung oder Leistungsbereich
 - P_{SH} – Raumwärmeleistung oder Leistungsbereich
 - P_w – Wasserleistung (falls ein integrierter Boiler eingebaut ist)
 - P_{acc in} – Wärmespeicherleistung (in kW oder W) – für Kachelofen -Einbaugeräte
 - η – Gerätewirkungsgrad bei Nennwärmeleistung
 - CO (13% O₂) – Kohlenmonoxid-Emission bei 13% Sauerstoffgehalt
 - NOx (13% O₂) – Stickoxidemissionen bei einem Sauerstoffgehalt von 13%
 - OGC (13% O₂) – Kohlenwasserstoffemissionen bei einem Sauerstoffgehalt von 13 %
 - PM (13% O₂) – Feinstaubemissionen bei einem Sauerstoffgehalt von 13 %
 - P – Mindestzugkraft des Rauchgases
 - p_w - maximal zulässiger Betriebsdruck
 - T_s – Abgastemperatur
 - φf_g – Rauchgasmassenstrom
 - Abstände zu brennbaren Materialien:
 - d_R - hinten
 - d_S – Seite
 - d_{S2} – Seite (Nische)
 - d_{S3} – Seite (45°)
 - d_C – Decke
 - d_p – angrenzende brennbare Materialien (z. B. Möbel)
 - d_F - untere Frontstrahlungszone
 - d_L - seitliche Strahlungsfläche
 - d_B - Raum unterhalb der Gerätebasis (ohne Füße)
15. Die Fähigkeit des Geräts, kontinuierlich oder periodisch zu arbeiten.
16. Informationen darüber, ob es als eines von vielen an den Schornstein angeschlossen werden kann.
17. Barcode
18. Ausstellungsjahr des Zertifikats
19. Benannte Stelle Nummer

Anthrazit und Trockendampfkohle (A), Hartkoks (B), Niedertemperaturkoks (C), Brennstoffbriketts für geschlossene Geräte (D), Brennstoffbriketts für offene Feuer (E), Steinkohle (F), Braunkohlebriketts (G), Torfbriketts (H), Holzscheite (I), komprimiertes, unbehandeltes Holz (Holzbriketts) (K), Holzpellets (L)

2. Montage und Verbindung .

2.1. Allgemeine Bemerkungen

Es wird empfohlen, die Installation des Geräts von entsprechend qualifiziertem Personal durchführen zu lassen, um einen sicheren Betrieb und die Einhaltung der geltenden Vorschriften zu gewährleisten.

Das Produkt kann während des Transports beschädigt werden, selbst wenn die äußere Verpackung keine sichtbaren Schäden aufweist. Wir empfehlen Ihnen daher, das Produkt sofort nach Erhalt sorgfältig zu prüfen. Sollten Sie Schäden feststellen, benachrichtigen Sie bitte unverzüglich das Transportunternehmen. Alle sichtbaren Schäden am Produkt oder an der Verpackung sind bei der Anlieferung in den Transportdokumenten zu vermerken.

Prüfen Sie vor dem Anschluss des Geräts sorgfältig die Funktion aller beweglichen Teile, die Dichtheit der Abgasanschlüsse und die freie Luftzufuhr von außen. Bei den ersten Inbetriebnahmen kann der Einsatz einen leichten Geruch abgeben , der von Farbe, Dichtungssilikon (zum Abdichten der

Geräteverbindungen) und anderen Installationsmaterialien wie z. B. Stahl-Abgasrohren stammt. Dies ist ein natürliches Phänomen und verschwindet nach einigen Heizzyklen.

Die anfängliche Geruchsentwicklung kann eher auf den thermischen Aushärtungsprozess der Lackierung an den Verbindungsteilen als auf das Heizgerät selbst zurückzuführen sein. Die für die Abgasrohre verwendete Farbe unterscheidet sich in Zusammensetzung und Spezifikation von der Beschichtung des Geräts, was die Intensität und Dauer des Geruchs beeinflussen kann. Dieses Phänomen ist eine natürliche Folge der Materialeigenschaften im Herstellungsprozess und deutet nicht auf eine Fehlfunktion des Geräts hin.

Das Gerät muss gemäß den geltenden Vorschriften und den örtlichen Bauordnungen installiert werden, wobei sichere Abstände zu brennbaren Materialien einzuhalten und ein angemessener Schutz der Wände und der Umgebung zu gewährleisten ist.

Der Schornsteinzug muss dicht sein, glatte Innenflächen aufweisen und vor dem Anschluss von Ruß und Verunreinigungen gereinigt werden. Die Verbindung zwischen Schornstein und Ofen sollte mit nicht brennbaren, oxidationsbeständigen Materialien wie Stahl- oder emaillierten Rohren hergestellt werden.

Bei unzureichendem Schornsteinzug empfiehlt es sich, einen qualifizierten Schornsteinspezialisten mit einer professionellen Schornsteininspektion zu beauftragen. Diese Inspektion ermöglicht eine gründliche Beurteilung des technischen Zustands des Schornsteinsystems und die Identifizierung etwaiger Probleme, die dessen ordnungsgemäße Funktion beeinträchtigen könnten, sodass entsprechende Korrekturmaßnahmen ergriffen werden können.

Bei übermäßig starkem Schornsteinzug empfiehlt sich der Einbau eines Zugstabilisators oder einer verstellbaren Schornsteinendkappe. Diese Lösung optimiert die Schornsteinleistung; die Stabilisierung des Zuges gewährleistet einen sicheren und effizienten Betrieb des gesamten Schornsteinsystems. Der technische Zustand des Schornsteinzugs sollte von einem zugelassenen Schornsteinfegermeister mit entsprechender Qualifikation und Erfahrung überprüft werden. Modernisierungs- oder Umbauarbeiten dürfen ausschließlich von einem zertifizierten Unternehmen gemäß den geltenden nationalen Vorschriften und Sicherheitsstandards durchgeführt werden. Nur die fachgerechte Ausführung solcher Arbeiten gewährleistet die Sicherheit der Nutzer und die einwandfreie Funktion der Schornsteinanlage.

2.2. Zimmer Belüftung .

Der Kaminofen wird als einbaufertiges Gerät geliefert. Nach dem Auspacken sollte die Vollständigkeit des Sets überprüft und Folgendes verifiziert werden:

- ordnungsgemäße Funktion des Mechanismus zur Regelung der Luftzufuhr zur Brennkammer
- einwandfreie Funktion der Scharniere, des Griffs und des Türverriegelungsmechanismus der Haustür
- Zustand der Glasscheiben und Dichtheit der Dichtungen

Die Installation des Geräts ist nur zulässig, nachdem eine positive Schornsteinprüfung den technischen Zustand des Rauchabzugs bestätigt hat.

2.3. Zimmer Belüftung .

Das Gerät kann in Räumen installiert werden, in denen andere Systeme in Betrieb sind, die die Druckverhältnisse beeinflussen (z. B. Wärmerückgewinnungsanlagen, mechanische Lüftungsanlagen oder Dunstabzugshauben mit Ventilatoren). Für einen ordnungsgemäßen Betrieb ist eine ausreichende Verbrennungsluftzufuhr erforderlich; daher muss eine dichte und separate externe Luftzufuhr installiert werden, die direkt von außerhalb des Gebäudes zum Feuerraum führt.

Um eine hohe Raumluftqualität zu gewährleisten und Gefahren durch erhöhte Konzentrationen von Verbrennungsgasen (wie Kohlendioxid und Kohlenmonoxid) zu vermeiden, ist eine ausreichende Belüftung des Raumes, in dem das Gerät aufgestellt ist, unerlässlich.

Der Raum, in dem ein freistehender Festbrennstoffofen aufgestellt wird, sollte ein Mindestvolumen von 30 m³ aufweisen und eine ausreichende Luftzufuhr zum Brennraum gewährleisten. Für die Verbrennung von 1 kg Holz in einem Gerät mit geschlossenem Brennraum werden etwa 8–10 m³ Luft benötigt; daher ist eine kontinuierliche Frischluftzufuhr für den Verbrennungsprozess, vorzugsweise über eine externe Luftansaugung, unerlässlich.

2.4. Draußen Luft Verbindung .

Die Geräte sind so konstruiert, dass die Verbrennungsluft direkt von außerhalb des Gebäudes zugeführt werden kann. Es wird empfohlen, die Verbrennungsluft über ein Rohr mit einem Durchmesser von 100 mm von außen anzusaugen, das an den Einlassstutzen im unteren Bereich des Geräts angeschlossen wird.

Bei Verwendung eines geraden Rohrschnitts beträgt die maximal zulässige Länge 12 Meter. Werden Formstücke oder Zubehör wie Bögen oder Winkel verwendet, ist für jeden verwendeten Bogen 1 Meter von der zulässigen Gesamtrohrlänge abzuziehen.

Die Verwendung einer externen Luftzufuhr verhindert Zugluft und Sauerstoffverbrauch im Aufstellungsraum. Ein weiterer Vorteil ist die Vermeidung von Rückströmungen, die den Luftzug des Geräts beeinträchtigen könnten, wenn sich im selben Raum oder in angrenzenden Räumen Lüftungs- oder Abluftsysteme befinden.

3. Positionierung des Herdes, sicherer Abstand des Geräts zu brennbaren Materialien.

Das Gerät muss auf einem stabilen, nicht brennbaren Untergrund installiert werden. Die Oberfläche sollte aus feuerbeständigen Materialien wie Beton, Keramik, Feinsteinzeug oder speziellen Schutzplatten bestehen, die die Brandausbreitung um das Gerät herum minimieren. Der Untergrund muss langlebig und betriebssicher sein und seine Tragfähigkeit muss dem Gewicht des Geräts entsprechen, um einen sicheren Stand während der gesamten Lebensdauer zu gewährleisten.

Befindet sich vor der Ofentür (im Bereich der Wärmestrahlung und an der Unterseite der Gerätefront) ein brennbarer Boden, muss eine Schutzfläche aus nicht brennbarem Material angebracht werden. Diese Fläche muss mindestens 40 cm breit sein und kann aus Keramikfliesen, Feinsteinzeug, Stein oder einer Stahlschutzplatte bestehen.

Die Diagramme 1A, 1B, 1C und 1D im mitgelieferten technischen Datenblatt veranschaulichen die empfohlene Aufstellung des Geräts unter Einhaltung der Mindestabstände zu brennbaren Materialien. Diese Angaben basieren auf Sicherheitsprüfungen einer akkreditierten Prüfstelle. Die Diagramme zeigen die zulässigen Installationsabstände zum Ofen. Beim Anschluss des Geräts an Stahlabgasrohre sind die Herstellervorgaben bezüglich der Mindestabstände zwischen Abgasrohr und brennbaren Materialien zu beachten. Können die erforderlichen Abstände nicht eingehalten werden, sind geeignete technische und bauliche Lösungen wie nicht brennbare Verkleidungen, hochtemperaturbeständige Isolierung oder belüftete Schutzgitter anzuwenden, um die Brandgefahr zu beseitigen.

Es ist zu beachten, dass auch nicht brennbare Werkstoffe zusätzlichen Schutz benötigen, wenn sie nicht für hohe Betriebstemperaturen ausgelegt sind. Andernfalls können sie durch Überhitzung Schäden wie Risse oder Verformungen erleiden. Der empfohlene Mindestabstand zu nicht brennbaren Werkstoffen beträgt 100 mm.



Bedienelemente wie die Luftzufuhrregler, die Türschiene und der Griff erhitzen sich während des Gerätebetriebs. Beim Umgang mit diesen Bauteilen muss ein mitgelieferter Schutzhandschuh getragen werden.

4. Anschluss an den Schornstein

Das Schornsteinabzugssystem muss unter vollständiger Einhaltung aller geltenden Normen und Vorschriften für Schornsteinanlagen geplant, installiert und betrieben werden. Insbesondere bei der Auswahl und Konfiguration des Schornsteins sind die Anforderungen der Normen EN 15287-1:2007+A1:2010, EN 15287-2:2008 und EN 13384-1:2015+A1:2019 zu berücksichtigen. Die ordnungsgemäße Funktion des Schornsteinsystems ist, abhängig von den örtlichen Installationsbedingungen, gemäß EN 13384-2:2015+A1:2019 zu überprüfen. Der Abzug muss aus speziell für die Beständigkeit gegenüber Verbrennungsprodukten ausgelegten Werkstoffen, wie z. B. Edelstahl, emailliertem Stahl oder gleichwertigen Werkstoffen mit geeigneter thermischer und chemischer Beständigkeit, gefertigt sein.

Innerhalb der beheizten Gebäudehülle dürfen einwandige Abgasrohre verwendet werden, vorausgesetzt, dass überall dort, wo erhöhte Temperaturen Schäden an umliegenden Bauwerken verursachen könnten, eine geeignete Isolierung angebracht wird.

Das Abgassystem muss so konstruiert sein, dass kein Regenwasser eindringen kann und über seine gesamte Länge luftdicht und sauber ist. Die Mindestwirkungshöhe des Abgasrohrs sollte mindestens 4 m betragen, und der Schornsteinkopf darf den freien Abzug der Verbrennungsgase nicht behindern. Bei möglichem Rückstrom sind geeignete Gegenmaßnahmen zu ergreifen, wie z. B. die Installation einer wirksamen Rückstrom-Abdeckung, einer festen Schornsteinabdeckung, eines Rauchabzugsventilators oder die Anpassung der Schornsteingeometrie. Horizontale Abgasrohrabschnitte sind zu vermeiden, da sie den Schornsteinzug erheblich beeinträchtigen.

Der Schornsteinzug muss selbsttragend sein und darf das Gerät nicht belasten, da dies zu mechanischen Schäden führen kann. Aufgrund der hohen Temperaturen im Schornsteinzug ist eine verstärkte Isolierung in Bereichen neben brennbaren Materialien wie Holzbalken oder Möbeln zwingend erforderlich. In bestimmten Fällen benötigen auch nicht brennbare Materialien zusätzlichen Schutz, um Verformungen, Risse oder andere thermische Schäden zu vermeiden, wenn sie nicht für hohe Temperaturen ausgelegt sind. Das Schornsteinsystem muss über seine gesamte Länge für Inspektion und Reinigung vollständig zugänglich sein; es dürfen keine Abschnitte unzugänglich sein. Der Schornsteinauslass muss mindestens 1 m über die Dachfläche, den Dachfirst oder sonstige Hindernisse auf dem Dach hinausragen. Darüber hinaus muss die Schornsteinmündung mehr als 1 m über den höchsten Punkt jedes Gebäudes oder Hindernisses im Umkreis von 10 m hinausragen. Bei Hindernissen in einem Abstand von 10 m bis 20 m vom Schornsteinauslass muss die Schornsteinmündung so positioniert sein, dass ein freier Durchflug gewährleistet ist.

ABBILDUNG 1 zeigt eine schematische Darstellung eines freistehenden Ofens, der an einen Rauchabzug angeschlossen ist; die dargestellten Komponenten werden wie folgt beschrieben:

1. Schornsteinzug ; ein Schornsteinzug muss so konstruiert sein, dass er den hohen Temperaturen der Abgase standhält, die bis zu 400 °C oder mehr erreichen können. Er muss aus langlebigen, hitzebeständigen Materialien bestehen, die den oben genannten Bedingungen standhalten. Eine ordnungsgemäße Isolierung ist ebenfalls notwendig, um Wärmeverlust und Kondensation zu verhindern und sicherzustellen, dass die Abgase beim Austritt aus dem Ofen heiß bleiben. Dies gewährleistet einen optimalen Zug. Das Schornsteinsystem muss die Sicherheitsstandards für die Abgastemperatur erfüllen und beständig gegen Korrosion durch saure Kondensation sein. Es ist wichtig, einen Schornstein zu wählen, der resistent gegen die Ablagerung von Ruß und Kreosot ist, die sich mit der Zeit im Abzug ansammeln können. Wird der Schornsteinzug nicht regelmäßig gereinigt, kann Rußablagerung zu einem gefährlichen Brand führen. Rußbrände entstehen, wenn sich angesammelter Ruß und Kreosot aufgrund der hohen Hitze im Schornstein entzünden und stellen eine ernsthafte Brandgefahr dar. Um dies zu verhindern, sind regelmäßige Inspektionen und Reinigungen des Schornsteins unerlässlich. So wird sichergestellt, dass er frei von Verstopfungen bleibt und alle verwendeten Materialien den geltenden Vorschriften entsprechen und für die Verwendung mit dem Ofen geeignet sind. Die Wahl eines Schornsteins, der den örtlichen Vorschriften entspricht und für das jeweilige Ofenmodell ausgelegt ist, ist entscheidend für die Sicherheit und Effizienz.
2. Die Wärmedämmung dieses im Haus befindlichen Abschnitts der Schornsteinauskleidung sollte idealerweise aus nicht brennbaren Materialien wie Dämmplatten bestehen. Die Dämmplatten halten die Wärme der Abgase im Inneren, minimieren so Wärmeverluste und gewährleisten einen effizienten Ofenbetrieb. Zusätzlich schützen sie die umliegende Bausubstanz vor der vom Schornstein abgegebenen Hitze und verringern dadurch die Brandgefahr.
3. Der Übergangsadapter dient zum Anschluss des Rauchrohrs des Ofenabzugs an ein Keramik-Schornsteinsystem. Er sorgt für eine sichere und stabile Verbindung zwischen dem metallischen Rauchrohr des Ofens und der starren Schornsteinkonstruktion und gewährleistet so die korrekte Ausrichtung und Abdichtung des Rauchrohrverlaufs.
4. Die Abdeckrosette (dekorative Flansch) ist ein Zubehörteil für Schornstein- und Abgasrohrinstallationen, das die Verbindungsstelle des Ofenrohrs, das durch Wand oder Decke in die Schornsteinöffnung führt, abdeckt und sauber abschließt. Sie verdeckt den Spalt zwischen Rohr und umgebendem Material und verleiht der Installation ein sauberes, professionelles Aussehen, anstatt ein unschönes Loch sichtbar zu lassen.
5. Horizontales Rauchrohr: Dieser Abschnitt des Rauchrohrs verläuft horizontal und verbindet den Abgasauslass des Ofens mit dem Schornsteinsystem.
6. Winkelstück (90-Grad-Biegung): Das Winkelstück ermöglicht es dem Rauchrohr, die Richtung zu ändern und den Gasstrom vom Ofen zum Schornstein zu lenken.
7. Der senkrechte Teil des Schornsteinrohrs muss eine Mindestlänge aufweisen, um eine ausreichende Schornsteinhöhe und einen ordnungsgemäßen Zug zu gewährleisten. Die Anforderungen können je nach örtlichen Vorschriften variieren, betragen aber in der Regel etwa 1 Meter. Dadurch wird sichergestellt, dass die Abgase ordnungsgemäß abgeleitet werden und der Ofen effizient arbeitet.

8. Antikondensationsring ; ein Kaminzubehörteil -, das an der Verbindungsstelle zwischen Ofenrohr und Kaminsystem angebracht wird. Da sich die Abgase beim Eintritt in den Kamin leicht abkühlen, kann sich Kondenswasser bilden. Der Antikondensationsring -verhindert, dass diese Kondenswassertropfen aus der Verbindungsstelle austreten .
9. Inspektions- und Reinigungstür; direkt in das Schornsteinsystem eingebaut (typischerweise im unteren Bereich des Schornsteins). Sie ermöglicht den Zugang zum Inneren des Schornsteinzugs, sodass Ruß, Kreosot und andere Verbrennungsrückstände bei der jährlichen Wartung sicher entfernt werden können.
10. Eine nicht brennbare Bodenmatte aus hitzebeständigen Materialien wie Keramikfliesen, Stein, Edelstahl oder Naturstein schützt den Bodenbelag wirksam vor Schäden durch Glut des Ofens. Sie verhindert Schäden wie Versengen oder Verfärbungen, die durch versehentlich herunterfallendes heißes Holz oder Glut entstehen können, die beim Nachlegen von Brennstoff aus dem Ofen austreten kann. Die Matte darf nicht aus transparenten Materialien wie Glas bestehen, insbesondere bei brennbaren Böden, da diese keinen ausreichenden Schutz vor hohen Temperaturen und Brandgefahr bieten.
11. Der Fußboden des Raumes, auf dem der Ofen steht, kann aus verschiedenen Materialien wie Fliesen, Paneelen oder anderen Oberflächenmaterialien bestehen. Bei einem Holzofen sollte der Boden in Ofennähe entsprechend geschützt sein, vorzugsweise mit nicht brennbarem Material wie Keramikfliesen oder Stein. Dieser Materialstreifen um den Ofen schützt den Boden vor Schäden durch hohe Temperaturen und herabfallende Glut. Die Fläche direkt unter dem Ofen muss ausreichend tragfähig sein, um die Stabilität und Sicherheit der gesamten Konstruktion zu gewährleisten. Es ist wichtig, dass der Untergrund tragfähig genug ist, um Verformungen oder Beschädigungen durch das Gewicht des Ofens zu verhindern.

ABBILDUNG_1

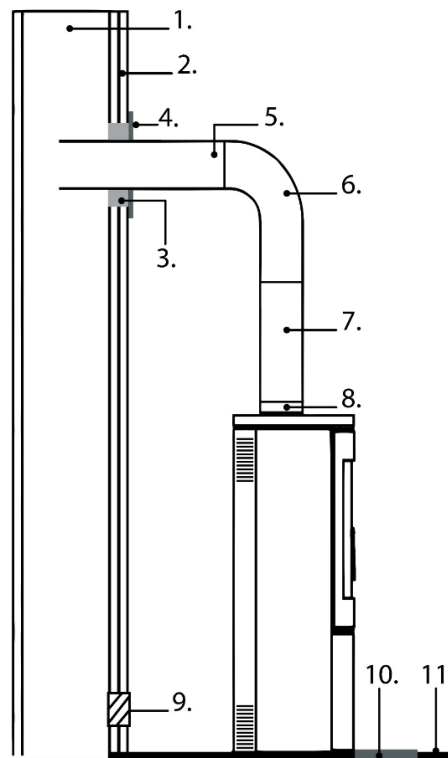

5. Verwenden

5.1. Allgemeine Bemerkungen

Der Hersteller übernimmt keine Haftung für Schäden, die durch die Verwendung nicht empfohlener Brennstoffe, unbefugte Änderungen am Gerät oder unsachgemäße Installation entstehen. Es wird empfohlen, ausschließlich Original-Ersatzteile zu verwenden. Während des Betriebs des Geräts sind alle geltenden lokalen und nationalen Vorschriften, einschließlich der relevanten nationalen und europäischen Normen, strikt einzuhalten. Die vom Gerät erzeugte Wärme verteilt sich durch Strahlung und Konvektion gleichmäßig über die gesamte Oberfläche.

5.2. Empfohlen Kraftstoff .

Das Gerät darf nicht zur Verbrennung von Abfällen oder anderen Materialien verwendet werden, die nicht für Heizgeräte bestimmt sind. Es dürfen ausschließlich die vom Hersteller im technischen Datenblatt empfohlenen Brennstoffe verwendet werden. Die Verbrennung jeglicher Abfallstoffe, einschließlich Hausmüll und Holzreste, ist strengstens verboten. Die Verwendung nicht zugelassener Brennstoffe kann zu Schäden am Gerät führen und stellt aufgrund der Freisetzung giftiger Substanzen während der Verbrennung eine ernsthafte Gefahr für die Gesundheit und das Leben der Benutzer dar. Es wird empfohlen, trockenes Brennholz mit einem Restfeuchtegehalt von maximal 18 % zu verwenden, das mindestens zwei Jahre alt, harzfrei und an einem überdachten, gut belüfteten Ort gelagert wurde. Harthölzer mit hohem Heizwert sind empfehlenswert, da sie ein stabiles Glutbett bilden und so für effizientes Heizen sorgen. Größere Scheite sollten vor der Lagerung auf die passende Länge zugeschnitten werden; der maximale Durchmesser sollte 200 mm nicht überschreiten.

Fein gespaltenes Holz entzündet sich schnell und gibt mehr Wärme ab, brennt aber kürzer. Optimale Brennstoffe sind Hainbuche und Buche. Weitere geeignete Holzarten sind Eiche, Kastanie, Esche, Ahorn, Birke und Ulme. Die Verwendung von Kiefern- und Eukalyptusholz sollte vermieden werden, da

diese einen hohen Harzgehalt aufweisen, der zu vermehrter Ruß- und Ablagerungsbildung führen kann. Dies erfordert häufigere Reinigungen des Ofens und des Schornsteinzugs.

5.3. Verboten Kraftstoff .

Für die Verbrennung des Ofens dürfen ausschließlich trockene, naturbelassene Holzbrennstoffe verwendet werden. Die Verwendung von Kohle jeglicher Art, flüssigen Brennstoffen und sogenanntem „Grünholz“ (d. h. frisch geschlagenem oder nassem Holz) ist strengstens untersagt. Solche Brennstoffe verringern die Effizienz des Ofens erheblich, führen zu übermäßigen Ruß- und Teerablagerungen und können den Schornsteinzug verstopfen. Auch die Verbrennung von Altholz ist verboten. Dazu gehören Bahnschwellen, Telegrafmasten, Sperrholz, Faserplatten, Paletten und andere chemisch behandelte oder imprägnierte Holzwerkstoffe. Diese Materialien verunreinigen nicht nur schnell den Schornsteinzug, sondern schädigen auch die Umwelt und können zu Überhitzung und dauerhaften Schäden am Feuerraum führen.

Das Verbrennen von Nicht-Holz-Abfällen wie Kunststoffen oder Aerosolbehältern ist ebenfalls verboten. Verwenden Sie niemals Benzin, Kerosin, Ethylalkohol, Grillanzünder oder andere brennbare Flüssigkeiten, um ein Feuer im Gerät zu entzünden oder wieder zu entzünden. Solche Substanzen müssen während des Betriebs in sicherem Abstand zum Gerät aufbewahrt werden.

5.4. Beleuchtung .

Die empfohlene Anzündmethode ist die sogenannte Top-Down-Zündung. Um das Feuer richtig zu entzünden, öffnen Sie die Feuerraumtür und alle Luftzufuhrregler vollständig. Legen Sie gespaltene, größere Holzzscheite auf den Boden des Brennraums, darauf eine Schicht etwas dünnerer Holzstücke und zum Schluss kleines Anzündholz.



Es ist strengstens verboten, andere als die in diesem Handbuch angegebenen Zündmaterialien zu verwenden, insbesondere chemisch basierte brennbare Stoffe wie Öl, Benzin, Lösungsmittel oder ähnliche Substanzen. Beim Nachfüllen von Kraftstoff ist darauf zu achten, die Innenauskleidung des Brennraums nicht zu beschädigen. In der Anfangsphase des Betriebs empfiehlt es sich, das Gerät mit reduzierter Leistung zu betreiben und die Temperatur schrittweise zu erhöhen. Dadurch werden plötzliche Belastungen gleichmäßig abgebaut und das Risiko eines Temperaturschocks minimiert. Beim Aufheizen und Abkühlen dehnt sich das Gerät naturgemäß aus und zieht sich zusammen, was zu leichten metallischen Geräuschen führen kann. Dieses Phänomen ist normal und resultiert aus dem Verhalten von Stahlbauteilen unter wechselnden Temperaturbedingungen.

5.5. Regulierungsbehörden

Das untenstehende Diagramm veranschaulicht die Einstellungen für die Luftzufuhr, die für den effizienten Betrieb des Ofens entscheidend sind.

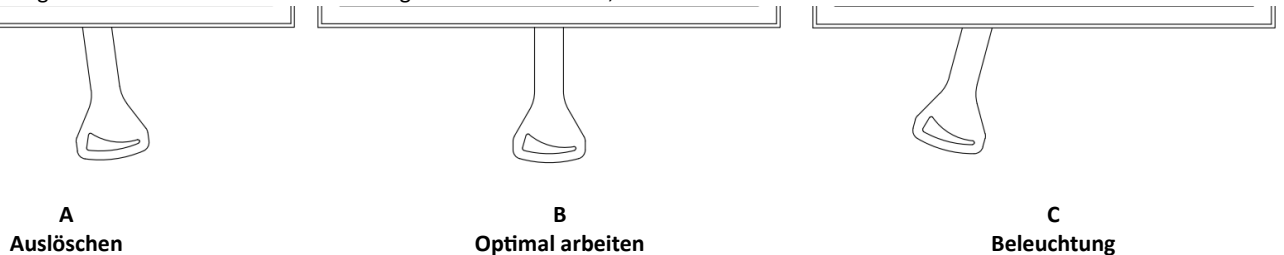

Für eine optimale Verbrennung ist eine konstante Luftzufuhr unerlässlich. Unzureichende Luftzufuhr behindert die vollständige Verbrennung des Brennstoffs, was zu Rauchentwicklung und im Extremfall zu einer übermäßigen Ansammlung brennbarer Gase und deren anschließender Entzündung führen kann. Gase, die bei unzureichender Luftzufuhr aus dem Brennstoff freigesetzt werden, können in Verbindung mit einem Funken oder hoher Temperatur explodieren. **Das vollständige Schließen des Luftzufuhrreglers, insbesondere nach dem Nachfüllen und während des Betriebs, ist strengstens verboten.** Eine ausreichende Luftzufuhr ist entscheidend für die Effizienz des Geräts und die Sicherheit des Benutzers.

5.6. Nominal Kraftstoff Beladung , Betankung

Beim Nachlegen von Brennholz die Feuerraumtür vorsichtig öffnen, um einen plötzlichen Lufteinbruch und damit einhergehenden Rauchaustritt in den Raum zu vermeiden. Es wird empfohlen, dabei Schutzhandschuhe zu tragen, um Verbrennungen durch Kontakt mit heißen Teilen des Ofens zu verhindern.

Die maximale Brennstoffmenge und die Anzahl der Betankungszyklen dürfen die im technischen Datenblatt des Geräts angegebenen Werte nicht überschreiten.

5.7. Anomalien stattfinden während Operation .

Während des Betriebs können Abweichungen von der ordnungsgemäßen Gerätefunktion auftreten, die auf Störungen im Heizsystem hinweisen. In den meisten Fällen werden diese durch Installationsfehler, Nichtbeachtung der Empfehlungen dieser Bedienungsanleitung oder den Einfluss äußerer Faktoren, einschließlich Witterungsbedingungen, verursacht.

Nachfolgend sind die am häufigsten beobachteten Probleme zusammen mit empfohlenen Korrekturmaßnahmen aufgeführt.

Rauchrückfluss beim Öffnen der Tür

- die Tür zu abrupt öffnen; öffnen Sie sie langsam, damit sich der Luftzug beruhigen kann
- eingeschränkte Luftzufuhr; für ausreichende Belüftung sorgen und Verbrennungsluft gemäß den Anweisungen zuführen
- widrige Wetterbedingungen*
- Unzureichender Schornsteinzug; eine Inspektion und/oder Reinigung des Schornsteinzugs wird empfohlen.

Unzureichende Heizung oder erloschenes Feuer

- Zu wenig Kraftstoff; Kraftstoff gemäß den Empfehlungen des Herstellers nachfüllen.
- übermäßig hoher Holzfeuchtegehalt; verwenden Sie Holz mit einem Feuchtigkeitsgehalt von höchstens 20 %

Verminderte Heizleistung trotz korrekter Verbrennung

- Verwendung von brennstoffarmem Weichholz
- übermäßiger Brennstofffeuchtigkeitsgehalt

Übermäßige Verschmutzung der Feuerraumscheibe

- Verbrennungsintensität zu gering; vermeiden Sie längeren Betrieb bei schwacher Flamme
- Verwendung von Nadel- oder harzreichem Holz; trockenes Hartholz wird empfohlen

* Die ordnungsgemäße Funktion des Geräts kann zeitweise durch Witterungsbedingungen wie hohe Luftfeuchtigkeit, Nebel, starken Wind, niedrigen Luftdruck oder Luftströmungsstörungen durch nahegelegene hohe Gebäude beeinträchtigt werden. Bei wiederkehrenden Problemen wird die Beratung durch einen zugelassenen Schornsteinfeger oder die Installation einer Schornsteinhaube zur Verbesserung der Zugstabilität empfohlen.

5.8. Schornstein Brandgefahr .

Längerer Betrieb bei zu niedrigen Verbrennungstemperaturen kann zur Bildung erheblicher Mengen an Ruß und Wasserdampf führen, die sich im Schornsteinzug als brennbares Kreosot ablagern können. Dies kann einen Schornsteinbrand auslösen – ein Phänomen, bei dem es zu einer heftigen Verbrennung im Schornsteinzug kommt, die sich durch intensive Flammen und extrem hohe Temperaturen auszeichnet.

Im Falle eines Kaminbrandes müssen unverzüglich folgende Maßnahmen ergriffen werden:

- Schließen Sie alle Öffnungen im Aschenbehälter und schalten Sie die Kaltluftzufuhr ab.
- Schließen Sie die Luftschleierklappen
- Sicherstellen, dass die Feuerraumtür fest verschlossen ist
- Benachrichtigen Sie unverzüglich die nächstgelegene Einheit der staatlichen Feuerwehr.

6. Service und Wartung .

6.1. Wartung des Geräts und der Rauchabzüge.

Um einen sicheren und effizienten Betrieb des Geräts zu gewährleisten, sollten Wartungsarbeiten regelmäßig gemäß den nachstehenden Richtlinien durchgeführt werden. Alle Wartungsarbeiten dürfen nur bei vollständig abgekühltem Gerät durchgeführt werden.

Zu den regelmäßigen Wartungsarbeiten gehören:

- Entfernung der Asche aus dem Brennraum und dem Aschebehälter,
- Reinigung der Frontscheibe,
- Reinigung des Innenraums des Brennraums,
- Reinigung des Schornsteinzugs.

Wenn Asche längere Zeit im Aschefach verbleibt, kann dies zu chemischer Korrosion führen. Wie oft der Brennraum gereinigt werden muss, hängt von der Holzart und dem Feuchtigkeitsgehalt des verwendeten Holzes ab. Zur Reinigung des Brennraums können Kaminhaken, Schaber, Bürsten oder speziell für Kamine entwickelte Staubsauger verwendet werden.

Die Frontscheibe darf ausschließlich mit einem speziellen Kaminglasreiniger gereinigt werden. Dieses Produkt darf nicht auf Stahl- oder Gusseisenteilen verwendet werden. Scheuermittel, die die Glasoberfläche zerkratzen könnten, sind unbedingt zu vermeiden. Es wird empfohlen, den Reiniger auf ein Tuch und nicht direkt auf das Glas aufzutragen. Dieses Vorgehen ist wichtig, um zu verhindern, dass der Reiniger mit der Dichtung in Berührung kommt, was zu Beschädigungen oder einer Beeinträchtigung ihrer Dichtungseigenschaften führen könnte.

Die Schornsteinreinigung sollte mindestens zweimal jährlich erfolgen, vor Beginn der Heizsaison und während der Heizsaison, abhängig von der Nutzungsintensität des Heizgeräts und der Qualität des verwendeten Brennstoffs. Diese Arbeiten müssen von einem autorisierten Schornsteinfachbetrieb durchgeführt und im Wartungsheft des Heizgeräts dokumentiert werden.

6.2. Ascheentfernung .

Bei normalem Betrieb des Geräts muss die angesammelte Asche aus dem Brennraum regelmäßig entfernt werden. Die Asche darf erst entfernt werden, nachdem das Feuer vollständig erloschen ist, oder mit Werkzeugen, die vor Verbrennungen schützen, wie z. B. hitzebeständigen Handschuhen.

Warnung: Glühende Asche oder Glut dürfen niemals im Hausmüll entsorgt werden, da dies eine ernsthafte Brandgefahr darstellt.

Der Zugang zum Aschefach erfolgt durch Öffnen der Fronttür des Geräts; die Ascheschale befindet sich unter dem gusseisernen Rost.

6.3. Service und Ersatzteile Teile

Reparaturen am Gerät dürfen nur von qualifizierten Fachkräften durchgeführt werden. Verwenden Sie ausschließlich Original-Ersatzteile des Herstellers. Jegliche Änderungen an Design, Installation oder Betrieb des Geräts sind ohne schriftliche Genehmigung des Herstellers untersagt.

Der Hersteller garantiert die Verfügbarkeit von Original-Ersatzteilen während der gesamten Lebensdauer des Geräts. Zur Bestellung wenden Sie sich bitte an den Vertrieb oder Ihren nächstgelegenen autorisierten Händler.

7. Recycling und Entsorgung .

Dieses Gerät ist für den Langzeitgebrauch konzipiert und besteht größtenteils aus recycelbaren Materialien. Am Ende seiner Nutzungsdauer darf es nicht im Hausmüll entsorgt werden. Die Entsorgung des Geräts liegt in der alleinigen Verantwortung des Besitzers, der die geltenden nationalen Gesetze zu Sicherheit, Umweltschutz und umweltfreundlichem Umgang mit Abfall beachten muss. Verantwortungsbewusstes Recycling trägt zum Schutz natürlicher Ressourcen und der Umwelt bei. Die getrennte Entsorgung des Geräts hilft, potenzielle negative Auswirkungen auf Umwelt und Gesundheit zu vermeiden und ermöglicht die Rückgewinnung der Materialien, was zu erheblichen Energie- und Ressourceneinsparungen führt.

Vor dem Recycling oder der Entsorgung sicherstellen, dass das Gerät vollständig abgekühlt ist. Alle abnehmbaren Teile wie Griffe, Glas, Dichtungen und Dekorelemente abmontieren und entfernen. Verbliebene Asche oder Ruß entfernen und den Brennraum reinigen. Nach Möglichkeit verschiedene Materialien trennen (z. B. Gusseisen, Stahl, Glas, Keramisolierung, lackierte Teile).

Elektronische Bauteile (sofern enthalten) gelten als Elektro- und Elektronikaltgeräte (WEEE). Sie sollten zu einer autorisierten Elektroschrott-Sammelstelle oder einem kommunalen Recyclinghof gebracht werden.

Verpackungsmaterialien wie Karton sollten mit dem Altpapier recycelt werden. Schutzfolien und Schaumstoffe sind gemäß den örtlichen Richtlinien für Kunststoffabfälle zu entsorgen. Holzpaletten oder -kisten sollten zurückgegeben oder mit dem Altholz recycelt werden.

ELEMENT	MATERIAL	RECYCLINGVERFAHREN
Karosserie und Türen	Gusseisen / Stahl	An einer Schrottsammelstelle abgeben
Glas	Hitzebeständig Keramik Glas	Entsorgen Sie es als nicht recycelbares Glas oder bringen Sie es zu einer kommunalen Wertstoffsammelstelle.
Siegel	Glasfaser / Kordel	Als nicht recycelbaren Abfall entsorgen.
Griffe , Knöpfe	Metall, beschichtet Stahl	Zusammen mit Metallabfällen recyceln
Lack/ Emaill Beschichtungen	Hohe Temperatur Lack / Emaill	Durch professionelle Metallrückgewinnung entfernt; Beschichtungen thermisch abgetrennt und als Sondermüll entsorgt.

Osservazioni generali

Questo manuale, comprese tutte le fotografie, le illustrazioni e i marchi registrati, è protetto da copyright. Tutti i diritti sono riservati. La riproduzione di qualsiasi parte di questo manuale o del materiale in esso contenuto è vietata senza il previo consenso scritto dell'autore.

Il contenuto di questo documento è soggetto a modifiche senza preavviso; il produttore si riserva il diritto di apportare correzioni e aggiornamenti a questo manuale senza preavviso.

Attenzione! Un utilizzo improprio, l'impiego di combustibili non consentiti, il sovraccarico dell'apparecchio durante il funzionamento o la mancata esecuzione della manutenzione stagionale richiesta possono causare danni non coperti dalla garanzia del produttore.

L'apparecchio deve essere utilizzato esclusivamente per lo scopo previsto; qualsiasi altro utilizzo è considerato improprio e potenzialmente pericoloso. Per evitare il rischio di incendio, l'apparecchio deve essere installato in conformità alle normative edilizie locali e alle raccomandazioni tecniche fornite nel presente manuale di installazione e funzionamento. L'installazione dell'apparecchio deve essere eseguita in conformità alle norme vigenti nel paese di destinazione e alle linee guida del produttore, e solo da personale qualificato. Un'installazione non corretta può comportare pericoli per persone, animali o cose, per i quali il produttore declina ogni responsabilità. Prima della messa in servizio, è necessario effettuare un controllo tecnico, seguito da una relazione di ispezione della canna fumaria.

Prima del primo utilizzo, assicurarsi di aver letto attentamente le istruzioni per l'uso e l'installazione, nonché tutte le linee guida per un corretto utilizzo. Il manuale deve essere conservato per tutta la durata di vita dell'apparecchio in un luogo facilmente accessibile, in modo da poterlo consultare rapidamente. In caso di smarrimento, distruzione o danneggiamento del manuale, contattare il rivenditore o il produttore del prodotto, fornendo le informazioni di identificazione dell'apparecchio.

1. Targhetta identificativa; legenda e spiegazione dei parametri ivi contenuti.

figura ILLUSTRATION_1 è riportata un'immagine che mostra la targhetta identificativa del dispositivo .

ILLUSTRAZIONE_1

1. Balstil GmbH
Lange Enden 29
13437 Berlino
www.balstil.com

CE

25

18

1452

19

2

3 ● Codice prodotto: XYZ

4 ● Direttore della fotografia numero : XYZ/1/2025/DOP

5 ● Inteso utilizzo Ogrzewanie pomieszczeń w budynkach

6 ● Normativo tecnico specifica EN 16510-2-2:2022

7 ● Tipo di apparecchio ESSERE

8 ● Prezzi energia 8,0 kW

9 ● Stagionale energia efficienza 71,1 %

10 ● Emissioni di CO (al 13% di O₂) 0,10 %

11 ● Nome : xxxxxxxxxxxxxxxxxxxxxxxxxxxxxxx

12 ● Numero di serie : CO4F:XXXX

	nome	parte	lento
13 ● di carburante :		IO	
14 ● P	kW	8,0	NPD
P _{SH}	kW	8,0	NPD
P _w	kW	NPD	NPD
P _{acc in}	kW	N/A	N/A
η	%	81,1	NPD
CO (13% O ₂)	mg/m ³	1500	NPD
NO _x (13% O ₂)	mg/m ³	200	NPD
OGC (13% O ₂)	mg/m ³	120	NPD
PM (13% O ₂)	mg/m ³	40	NPD
p	Pa	12	NPD
p _w	kPa (Bar)	NPD	NPD
T _s	°C	238	NPD
φ _{f,g}	g/s	5,0	NPD

Distanze dai materiali combustibili :

d _R	mm	500
d _S	mm	160
d _{S2}	mm	160
d _{S3}	mm	160
d _C	mm	800
d _P	mm	1500
d _F	mm	600
d _L	mm	1000
d _B	mm	0

15 ● Infiammabilità classe INT

16 ● camino di scarico condiviso connessione : Sì

Leggere e seguire attentamente il manuale d'uso. Utilizzare esclusivamente i carburanti consigliati.

17

La legenda sottostante fornisce una descrizione dettagliata dei parametri visibili sulla targhetta, consentendo una corretta interpretazione dei dati tecnici del dispositivo, necessari per un corretto funzionamento e una manutenzione adeguata.

1. Sede centrale dell'azienda , sito web
2. Produttore nome ; registrato marchio
3. Codice identificativo univoco del tipo di prodotto
4. Numero di riferimento della dichiarazione di prestazione
5. Uso previsto
6. Normativo tecnico specifica
7. Classificazione degli apparecchi tipo
8. Prezzi termico energia
9. Stagionale energia efficienza
10. Contenuto di monossido di carbonio (CO) espresso in percentuale, rispetto a condizioni con un contenuto di ossigeno (O₂) del 13%.
11. Il nome ufficiale dato per identificare il prodotto
12. Numero di serie dell'elettrodomestico
13. Indicazione del/dei tipo/i di carburante consigliato/i*
14. Emissione valori tavolo
 - nom - valori alla potenza termica nominale
 - valori parziali - potenza termica a carico parziale
 - lento - valori di potenza termica a combustione lenta
 - P - potenza termica o intervallo di potenza
 - P_{SH} - potenza termica dello spazio o gamma di potenze
 - P_W - portata d'acqua (se è installata una caldaia integrata)
 - P_{acc in} - potenza termica dell'accumulatore (in kW o W) - per apparecchi a incasso Kachelofen
 - η - efficienza dell'apparecchio alla potenza termica nominale
 - CO (13% O₂) - emissioni di monossido di carbonio con un contenuto di ossigeno del 13%
 - NOx (13% O₂) - emissioni di ossido di azoto con un contenuto di ossigeno del 13%
 - OGC (13% O₂) - emissioni di idrocarburi con un contenuto di ossigeno del 13%
 - PM (13% O₂) - emissioni di particolato con un contenuto di ossigeno del 13%
 - P - tiraggio minimo richiesto del camino
 - p_w - pressione massima di esercizio consentita
 - T_s - temperatura dei gas di scarico
 - se_g - flusso di massa dei gas di scarico
 - Distanze da materiali infiammabili:
 - d_R - posteriore
 - d_S - lato
 - d_{S2} - lato (nicchia)
 - d_{S3} - lato (45°)
 - d_C - soffitto
 - d_p - materiali infiammabili adiacenti (ad es. mobili)
 - d_F - zona di radiazione frontale inferiore
 - d_L - area di radiazione laterale
 - d_B - spazio sotto la base del dispositivo (esclusi i piedini)
15. La capacità dell'apparecchio di funzionare in modo continuo o periodico
16. Informazioni sulla possibilità di collegarlo al camino come uno dei tanti
17. Codice a barre
18. Anno di emissione del certificato
19. Numero dell'organismo notificato

*antracite e carbone a vapore secco (A), coke duro (B), coke a bassa temperatura (C), combustibile in bricchette per apparecchi chiusi (D), combustibile in bricchette per caminetti aperti (E), carbone bituminoso (F), bricchette di lignite (G), bricchette di torba (H), tronchi di legno (I), legno compresso non trattato (bricchette di legno) (K), pellet di legno (L)

2. Montaggio e collegamento .

2.1. Osservazioni generali

Si raccomanda che l'installazione dell'apparecchio venga eseguita da personale adeguatamente qualificato, garantendo un funzionamento sicuro e il rispetto delle normative vigenti.

Il prodotto potrebbe danneggiarsi durante il trasporto, anche se l'imballaggio esterno non presenta segni visibili di danneggiamento. Si consiglia di ispezionare attentamente il prodotto immediatamente al ricevimento. Qualora si riscontrassero danni, è necessario informare tempestivamente la società di trasporto e annotare tutti i danni visibili al prodotto o all'imballaggio sui documenti di trasporto al momento della consegna.

Prima di collegare l'apparecchio, verificare attentamente il funzionamento di tutti i componenti mobili, la tenuta dei raccordi della canna fumaria e la presenza di un flusso d'aria esterno senza ostacoli. Durante i primi accendimenti, l'inserito potrebbe emanare un leggero odore proveniente dalla vernice, dal silicone sigillante (utilizzato per sigillare i giunti strutturali dell'apparecchio) e da altri materiali impiegati durante l'installazione, come i tubi di scarico in acciaio. Si tratta di un fenomeno naturale che si attenuerà dopo alcuni cicli di funzionamento.

L'emissione iniziale di odore potrebbe derivare dal processo di polimerizzazione termica della vernice applicata sui componenti di collegamento, piuttosto che dall'apparecchio di riscaldamento stesso. La vernice utilizzata sui condotti di scarico dei fumi differisce per composizione e specifiche dal rivestimento applicato all'apparecchio, il che può influenzare l'intensità e la durata dell'odore. Questo fenomeno è una naturale conseguenza delle proprietà dei materiali utilizzati nel processo di fabbricazione e non indica un malfunzionamento dell'apparecchio.

L'apparecchio deve essere installato in conformità alle normative vigenti e ai regolamenti edilizi locali, mantenendo distanze di sicurezza dai materiali combustibili e garantendo un'adeguata protezione delle pareti e dell'area circostante.

La canna fumaria deve essere a tenuta stagna, avere superfici interne lisce ed essere pulita da fuliggine e contaminanti prima del collegamento. Il collegamento tra la canna fumaria e l'apparecchio deve essere realizzato con materiali non combustibili e resistenti all'ossidazione, come tubi in acciaio o smaltati.

Se si riscontra un tiraggio insufficiente della canna fumaria, si consiglia di contattare un tecnico specializzato per un'ispezione professionale. Tale valutazione consente un esame approfondito delle condizioni tecniche dell'impianto e l'individuazione di eventuali problemi che potrebbero compromettere il corretto funzionamento, permettendo così di adottare le opportune misure correttive.

Se il tiraggio del camino è eccessivamente forte, si consiglia l'installazione di uno stabilizzatore di tiraggio o di un terminale di canna fumaria regolabile. Questa soluzione consente di ottimizzare le prestazioni del camino; la stabilizzazione del tiraggio garantisce un funzionamento sicuro ed efficiente dell'intero sistema di canna fumaria.

Le condizioni tecniche della canna fumaria devono essere ispezionate da uno spazzacamino qualificato e autorizzato, in possesso delle competenze e dell'esperienza necessarie. Qualsiasi intervento di ammodernamento o modifica deve essere eseguito esclusivamente da un'azienda certificata, nel rispetto delle normative nazionali e degli standard di sicurezza vigenti. Solo un'esecuzione professionale di tali lavori garantisce la sicurezza degli utenti e il corretto funzionamento dell'impianto di canna fumaria.

2.2. Camera ventilazione .

La stufa a camino viene fornita come apparecchio pronto per l'installazione. Dopo averla disimballata, è necessario verificare la completezza del set e accertarsi che quanto segue sia corretto:

- corretto funzionamento del meccanismo di regolazione dell'afflusso d'aria alla camera di combustione
- Corretto funzionamento delle cerniere, della maniglia e del meccanismo di chiusura della porta anteriore
- Condizioni dei pannelli di vetro e tenuta delle guarnizioni

L'installazione dell'apparecchio è consentita solo dopo aver ottenuto un esito positivo dall'ispezione del camino, che ne confermi lo stato tecnico.

2.3. Camera ventilazione .

L'apparecchio può essere installato in locali in cui sono in funzione altri sistemi che influiscono sulle condizioni di pressione (come unità di recupero calore, sistemi di ventilazione meccanica o cappe aspiranti con ventilatori). Per garantire un corretto funzionamento, è necessario fornire un'adeguata fornitura di aria comburente; pertanto, è indispensabile installare un condotto di alimentazione dell'aria esterna dedicato e a tenuta stagna, che conduca direttamente dall'esterno dell'edificio alla camera di combustione.

Per mantenere un'elevata qualità dell'aria interna ed evitare i rischi associati alle elevate concentrazioni di gas di combustione (come anidride carbonica e monossido di carbonio), è essenziale che il locale in cui è installato l'apparecchio sia adeguatamente ventilato.

Il locale in cui viene installata una stufa a combustibile solido a libera installazione deve avere un volume minimo di 30 m³ e garantire un adeguato apporto d'aria alla camera di combustione. Per bruciare 1 kg di legna in un apparecchio con camera di combustione chiusa sono necessari circa 8-10 m³ d'aria; pertanto, è fondamentale assicurare un apporto continuo di aria fresca per il processo di combustione, preferibilmente tramite una presa d'aria esterna.

2.4. Al di fuori aria connessione .

Gli apparecchi sono progettati per consentire l'immissione dell'aria comburente direttamente dall'esterno dell'edificio. Si raccomanda di aspirare l'aria comburente dall'esterno tramite un tubo di 100 mm di diametro, collegato al raccordo di ingresso situato nella parte inferiore dell'apparecchio.

Quando si utilizza un tratto rettilineo di tubo, la sua lunghezza massima consentita è di 12 metri. Se si utilizzano raccordi o accessori come curve o gomiti, è necessario detrarre 1 metro dalla lunghezza totale consentita del condotto per ogni curva applicata.

L'utilizzo di un'alimentazione d'aria esterna previene la formazione di correnti d'aria ed evita il consumo di ossigeno dall'ambiente in cui è installato l'apparecchio. Un ulteriore vantaggio è l'eliminazione del rischio di riflusso d'aria che potrebbe compromettere il corretto tiraggio dell'apparecchio in presenza di impianti di ventilazione o di aspirazione nella stessa stanza o in ambienti direttamente adiacenti.

3. Posizionamento del fornello, distanza di sicurezza dell'apparecchio da materiali infiammabili.

L'apparecchio deve essere installato su una base stabile e non combustibile. La superficie deve essere realizzata con materiali ignifughi come cemento, ceramica, gres porcellanato o pannelli protettivi specifici, progettati per ridurre il rischio di propagazione del fuoco intorno all'apparecchio. La base deve garantire durata e sicurezza di funzionamento, e la sua capacità portante deve essere adeguata al peso dell'apparecchio per garantire un posizionamento stabile per tutta la sua durata. Se davanti allo sportello della stufa è presente un pavimento combustibile (all'interno della zona di irraggiamento termico e alla base del frontale dell'apparecchio), è necessario installare una superficie di protezione in materiale non combustibile. Tale superficie deve estendersi per almeno 40 cm e può essere costituita da piastrelle in ceramica, gres porcellanato, pietra o una lastra di acciaio di protezione. I DIAGRAMMI 1A, 1B, 1C e 1D della scheda tecnica fornita con l'apparecchio illustrano il posizionamento consigliato dell'apparecchio, nel rispetto delle distanze minime richieste dai materiali combustibili, in base a prove di sicurezza condotte da un ente di collaudo accreditato. I diagrammi indicano le distanze di installazione consentite dalla stufa. In caso di collegamento dell'apparecchio a canne fumarie in acciaio, è necessario rispettare anche le indicazioni del produttore relative alle distanze minime tra la canna fumaria e i materiali combustibili. Qualora non sia possibile mantenere le distanze richieste, è necessario adottare soluzioni tecniche e costruttive adeguate, come rivestimenti non combustibili, isolanti resistenti alle alte temperature o schermi di protezione ventilati, per eliminare il rischio di incendio. È opportuno precisare che anche i materiali non combustibili possono richiedere una protezione aggiuntiva se non sono progettati per resistere ad alte temperature di esercizio; in caso contrario, potrebbero subire danni quali crepe o deformazioni dovute al surriscaldamento. La distanza minima raccomandata dai materiali non combustibili è di 100 mm.



I componenti operativi come i comandi di alimentazione dell'aria, la guida della porta e la maniglia si riscaldano durante il funzionamento dell'apparecchio. È necessario utilizzare il guanto protettivo fornito con l'apparecchio quando si maneggiano questi componenti.

4. Collegamento al camino

Il sistema di canna fumaria deve essere progettato, installato e gestito in piena conformità a tutte le norme e i regolamenti applicabili in materia di installazione di camini. In particolare, la scelta e la configurazione del camino devono tenere conto dei requisiti delle norme EN 15287-1:2007+A1:2010, EN 15287-2:2008 e EN 13384-1:2015+A1:2019. Il corretto funzionamento del sistema di canna fumaria deve essere verificato, in base alle condizioni di installazione locali, in conformità alla norma EN 13384-2:2015+A1:2019. La canna fumaria deve essere realizzata con materiali specificamente progettati per resistere ai prodotti della combustione, come acciaio inossidabile, acciaio smaltato o materiali equivalenti con adeguata resistenza termica e chimica. All'interno dell'involucro riscaldato dell'edificio, è possibile utilizzare condotti di scarico a parete singola, a condizione che venga applicato un isolamento adeguato laddove le temperature elevate potrebbero causare danni alle strutture circostanti.

Il sistema di canna fumaria deve essere progettato per impedire l'ingresso di acqua piovana e deve essere a tenuta stagna e pulito per tutta la sua lunghezza. L'altezza minima effettiva della canna fumaria non deve essere inferiore a 4 m e il terminale del camino non deve ostruire la libera evacuazione dei gas di combustione. Nei casi in cui si possa verificare un tiraggio discendente, è necessario adottare misure correttive appropriate, come l'installazione di un efficace comignolo antidiscendente, un cappello fisso per camino, un aspiratore di fumo o la modifica della geometria del camino. È necessario evitare tratti orizzontali di canna fumaria, in quanto compromettono notevolmente il tiraggio del camino.

La canna fumaria deve essere autoportante e non deve gravare sull'apparecchio con il proprio peso, poiché ciò potrebbe causare danni meccanici. A causa delle elevate temperature che possono essere raggiunte all'interno della canna fumaria, è obbligatorio un isolamento potenziato nelle aree adiacenti a materiali combustibili come travi in legno o arredi. In alcuni casi, anche i materiali non combustibili possono richiedere una protezione aggiuntiva per prevenire deformazioni, crepe o altri tipi di danni termici, qualora non siano progettati per l'esposizione ad alte temperature. Il sistema di canna fumaria deve essere completamente accessibile per l'ispezione e la pulizia lungo tutta la sua lunghezza, senza sezioni inaccessibili. L'uscita del camino deve estendersi almeno 1 m al di sopra della superficie del tetto, del colmo del tetto o di qualsiasi ostacolo presente sul tetto. Inoltre, il terminale del camino deve elevarsi di oltre 1 m al di sopra del punto più alto di qualsiasi edificio o ostacolo entro un raggio di 10 m. Per gli ostacoli situati tra 10 m e 20 m dall'uscita del camino, la sommità del camino deve comunque essere posizionata in modo da garantire una visuale libera.

La **FIGURA 1** mostra uno schema di una stufa a libera installazione collegata a una canna fumaria; i componenti indicati sono descritti come segue:

1. **Canna fumaria** : la canna fumaria deve essere progettata per resistere alle alte temperature dei fumi di combustione, che possono raggiungere i 400 °C o più. Deve essere realizzata con materiali durevoli e resistenti al calore, in grado di sopportare le condizioni sopra descritte. Un adeguato isolamento è inoltre necessario per prevenire la dispersione di calore e la condensa, garantendo che i fumi di combustione rimangano caldi all'uscita dalla stufa; ciò consente di mantenere un tiraggio ottimale. Il sistema di canna fumaria deve rispettare gli standard di sicurezza per la temperatura dei fumi di combustione ed essere resistente alla corrosione causata dalla condensa acida. È importante scegliere una canna fumaria resistente all'accumulo di fuliggine e creosoto, che possono depositarsi al suo interno nel tempo. Se non pulita correttamente, l'accumulo di fuliggine può portare a una condizione pericolosa nota come incendio di fuliggine. Gli incendi di fuliggine si verificano quando la fuliggine e il creosoto accumulati si incendiano a causa dell'elevato calore all'interno della canna fumaria, rappresentando un grave rischio di incendio. Per prevenire ciò, è essenziale ispezionare e pulire regolarmente la canna fumaria, assicurandosi che rimanga libera da ostruzioni e che tutti i materiali utilizzati siano conformi alle normative e sicuri per l'uso con la stufa. Scegliere una canna fumaria conforme alle normative locali e progettata per lo specifico modello di stufa è fondamentale per garantire sia la sicurezza che l'efficienza.
2. **Isolamento termico**: questa sezione del rivestimento della canna fumaria, situata all'interno dell'abitazione, si consiglia di realizzarla con materiali non combustibili come pannelli isolanti. Il pannello isolante trattiene il calore dei fumi di combustione, minimizzando la dispersione termica e garantendo un funzionamento efficiente della stufa. Inoltre, protegge la struttura circostante dal calore emesso dalla canna fumaria, riducendo il rischio di potenziali incendi.
3. **Adattatore di transizione per canna fumaria**, utilizzato per collegare il tubo di scarico della stufa al sistema di canna fumaria in ceramica. Crea un raccordo sicuro e stabile tra il tubo di scarico metallico della stufa e la struttura rigida della canna fumaria, garantendo il corretto allineamento e la tenuta del condotto di scarico.
4. **La rosetta di copertura (flangia decorativa)** è un accessorio utilizzato negli impianti di camini e canne fumarie per coprire e rifinire in modo ordinato il punto di giunzione tra il tubo di scarico della stufa, che attraversa una parete o un soffitto per entrare nell'apertura del camino. Nasconde lo spazio tra il tubo e il materiale circostante, conferendo all'installazione un aspetto pulito e professionale, anziché lasciare un foro antiestetico a vista.
5. **Condotto di scarico orizzontale**: questa sezione del condotto di scarico corre orizzontalmente e collega l'uscita di scarico della stufa al sistema del camino.
6. **Giunto a gomito (curva a 90 gradi)**: il giunto a gomito permette al tubo di scarico dei fumi di cambiare direzione, convogliando il flusso dei gas dalla stufa verso il camino.
7. **La sezione verticale del tubo della canna fumaria** deve avere una lunghezza minima per garantire un'altezza adeguata e un tiraggio corretto. I requisiti possono variare a seconda delle normative locali, ma in genere la lunghezza minima del tubo verticale è di circa 1 metro. Ciò garantisce che i fumi di combustione vengano espulsi correttamente e che la stufa funzioni in modo efficiente.
8. **Collare anticondensa** -: un accessorio per camino che si posiziona nel punto di giunzione tra il tubo di scarico della stufa e il sistema di canna fumaria. Quando i fumi si raffreddano leggermente entrando nel camino, si può formare umidità (condensa). Il -collare anticondensa impedisce a queste goccioline di condensa di fuoriuscire dal punto di giunzione .
9. **Sportello di ispezione e pulizia**; installato direttamente nel sistema di canna fumaria (in genere nella parte inferiore del camino). Consente l'accesso all'interno della canna fumaria per rimuovere in sicurezza fuliggine, creosoto e altri residui di combustione durante la manutenzione annuale.

10. Tappetino ignifugo, realizzato con materiali resistenti al calore come piastrelle di ceramica, pietra, acciaio inossidabile o pietra naturale, che protegge efficacemente la superficie del pavimento dai danni causati dalle braci della stufa. Previene danni al pavimento, come bruciature o scolorimenti, che potrebbero derivare dalla caduta accidentale di pezzi di legno incandescenti o braci che potrebbero fuoriuscire dalla stufa durante il caricamento del combustibile. Non deve essere realizzato con materiali trasparenti, come il vetro, soprattutto nel caso di un pavimento combustibile, poiché questo materiale non offre un'adeguata protezione contro le alte temperature e il rischio di incendio.
11. Il pavimento della stanza, ovvero la superficie su cui poggia la stufa, può essere realizzato con diversi materiali, come piastrelle, pannelli o altri materiali di finitura. Nel caso di una stufa a legna, la superficie del pavimento in prossimità della stufa deve essere opportunamente protetta, preferibilmente con materiale non infiammabile, come piastrelle di ceramica o pietra. Questa fascia di materiale intorno alla stufa protegge il pavimento da danni causati dalle alte temperature e da eventuali braci ardenti che potrebbero cadere. La superficie direttamente sotto la stufa deve avere una capacità portante adeguata al peso della stufa per garantire la stabilità e la sicurezza dell'intera struttura. È importante che il terreno sia sufficientemente solido da evitare deformazioni o danni sotto il peso della stufa.

FIGURA_1

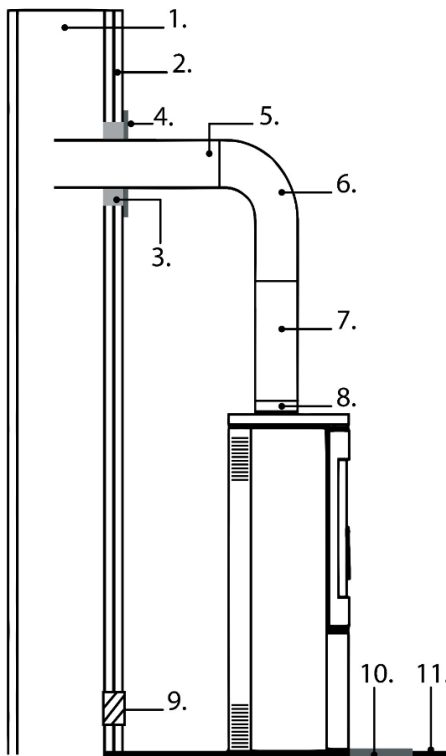

5. Utilizzo

5.1. Osservazioni generali

Il produttore declina ogni responsabilità per danni derivanti dall'utilizzo di combustibili non raccomandati, da modifiche non autorizzate all'apparecchio o da un'installazione impropria. Si raccomanda l'utilizzo esclusivo di ricambi originali. Durante il funzionamento dell'apparecchio, è necessario osservare scrupolosamente tutte le normative locali e nazionali applicabili, comprese le norme nazionali ed europee pertinenti. Il calore generato dall'apparecchio si distribuisce uniformemente su tutta la sua superficie per irraggiamento e convezione.

5.2. Raccomandato carburante .

L'apparecchio non deve essere utilizzato per bruciare rifiuti o materiali non destinati all'uso in apparecchi di riscaldamento. È consentito utilizzare esclusivamente combustibili raccomandati dalla scheda tecnica del produttore. È severamente vietato bruciare qualsiasi materiale di scarto, inclusi rifiuti domestici e scarti di legno. L'utilizzo di combustibili non autorizzati può causare danni all'apparecchio e rappresenta un grave rischio per la salute e la vita degli utenti a causa dell'emissione di sostanze tossiche durante la combustione.

Si raccomanda di utilizzare legna da ardere asciutta con un contenuto di umidità non superiore al 18%, raccolta almeno due anni prima, priva di resina e conservata in un luogo coperto e ben ventilato. Si consigliano legni duri ad alto potere calorifico, in quanto producono un letto di braci stabile e garantiscono un riscaldamento efficiente. I tronchi di grandi dimensioni devono essere tagliati alla lunghezza appropriata prima di essere riposti; il diametro massimo del tronco non deve superare i 200 mm.

La legna finemente sminuzzata si accende rapidamente e rilascia più calore, ma brucia per un periodo più breve. I combustibili ottimali includono carpino e faggio. Altre specie accettabili sono quercia, castagno, frassino, acero, betulla e olmo. L'uso di legno di pino ed eucalipto dovrebbe essere evitato, poiché contengono elevate quantità di resina, che possono portare a un maggiore accumulo di fuliggine e depositi, rendendo di conseguenza necessaria una pulizia più frequente sia dell'apparecchio che della canna fumaria.

5.3. Vietato carburante .

Nell'apparecchio non è consentito l'uso di combustibili diversi dalla legna secca e naturale. È severamente vietato l'uso di qualsiasi tipo di carbone, combustibile liquido e della cosiddetta "legna verde" (ovvero legna appena tagliata o umida). Tali combustibili riducono significativamente l'efficienza dell'apparecchio, contribuiscono all'eccessiva formazione di fuliggine e catrame e possono di conseguenza causare l'ostruzione della canna fumaria. È

inoltre vietato bruciare legna di recupero, inclusi traversine ferroviarie, pali del telegrafo, compensato, pannelli di fibra, pallet e altri materiali a base di legno trattati chimicamente o impregnati. Questi materiali non solo contaminano rapidamente la canna fumaria, ma danneggiano anche l'ambiente e possono causare surriscaldamento e danni permanenti al focolare.

È altresì vietato bruciare qualsiasi rifiuto non legnoso, come plastica o contenitori aerosol. Non utilizzare mai benzina, cherosene, alcol etilico, liquidi per accendere il barbecue o altri liquidi infiammabili per accendere o riaccendere un fuoco all'interno dell'apparecchio. Tali sostanze devono essere conservate ben lontane dall'apparecchio durante il funzionamento.

5.4. Illuminazione .

Il metodo consigliato per accendere l'apparecchio è il cosiddetto metodo di accensione dall'alto verso il basso. Per accendere correttamente il fuoco, aprire lo sportello del focolare e aprire completamente tutte le valvole di regolazione dell'aria. Posizionare i ceppi più grandi e spaccati sul fondo della camera di combustione, quindi aggiungere uno strato di pezzi di legno leggermente più sottili e infine la legna da ardere più piccola in cima.



È severamente vietato utilizzare materiali di accensione diversi da quelli specificati in questo manuale, in particolare sostanze infiammabili a base chimica come olio, benzina, solventi o agenti simili. Quando si aggiunge carburante, è necessario fare attenzione ad evitare di danneggiare il rivestimento interno della camera di combustione. Durante la fase iniziale di funzionamento, si raccomanda di far funzionare l'apparecchio a potenza ridotta e di aumentare gradualmente la temperatura. Questo approccio consente un'erogazione uniforme di calore in caso di improvvisi aumenti di temperatura e riduce al minimo il rischio di shock termico. Durante le fasi di riscaldamento e raffreddamento, l'apparecchio può espandersi e contrarsi naturalmente, il che può provocare lievi rumori metallici. Questo fenomeno è normale ed è dovuto al comportamento dei componenti in acciaio in condizioni di temperatura variabili.

5.5. Regolatori

Il diagramma sottostante illustra le impostazioni di alimentazione dell'aria, fondamentali per il funzionamento efficiente della stufa.

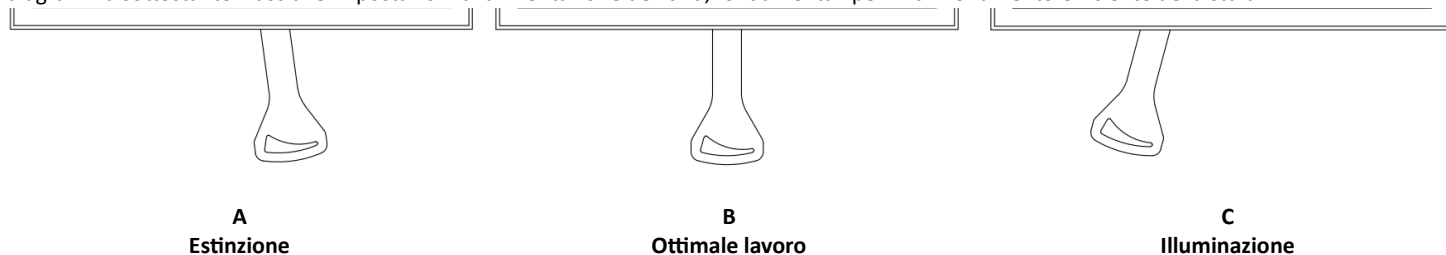

Per garantire una combustione corretta, è essenziale mantenere un apporto d'aria costante all'apparecchio. Una quantità insufficiente di aria ostacola la combustione completa del combustibile, con conseguente emissione di fumo e, in casi estremi, un eccessivo accumulo di gas combustibili e la loro successiva accensione. I gas rilasciati dal combustibile in condizioni di apporto d'aria inadeguato, in presenza di una scintilla o di temperature elevate, possono esplodere. **È severamente vietato chiudere completamente il cursore di regolazione dell'aria, in particolare dopo il rifornimento e durante il funzionamento dell'apparecchio.** Mantenere un adeguato apporto d'aria è fondamentale per garantire sia l'efficienza dell'apparecchio che la sicurezza dell'utente.

5.6. Nominale carburante carico , rifornimento

Quando si aggiunge la legna, aprire con cautela lo sportello del focolare per evitare un improvviso afflusso d'aria che potrebbe causare la fuoriuscita di fumo nella stanza. Si consiglia di eseguire questa operazione indossando guanti protettivi per evitare ustioni dovute al contatto con le parti calde dell'apparecchio.

Il carico massimo di carburante e il numero di cicli di rifornimento non devono superare i valori specificati nella scheda tecnica dell'apparecchio fornita con l'apparecchio stesso.

5.7. Anomalie mangiare durante operazione .

Durante il funzionamento, possono verificarsi anomalie nelle prestazioni dell'apparecchio, che indicano malfunzionamenti dell'impianto di riscaldamento. Nella maggior parte dei casi, queste anomalie sono causate da irregolarità nell'installazione, dal mancato rispetto delle raccomandazioni del presente manuale o dall'influenza di fattori esterni, comprese le condizioni meteorologiche.

Di seguito sono elencati i problemi più frequentemente riscontrati, insieme alle azioni correttive consigliate.

Riflusso di fumo all'apertura della porta

- Aprire la porta troppo bruscamente; aprirla lentamente per permettere alla corrente d'aria di stabilizzarsi
- Fornitura d'aria limitata; garantire un'adeguata ventilazione e fornire aria comburente in conformità con le istruzioni

- condizioni meteorologiche avverse*
- Tiraggio del camino insufficiente; si raccomanda l'ispezione e/o la pulizia della canna fumaria.

Riscaldamento insufficiente o spegnimento del fuoco

- Carburante insufficiente; aggiungere carburante secondo le raccomandazioni del produttore.
- Contenuto di umidità del legno eccessivamente elevato; utilizzare legno con un contenuto di umidità non superiore al 20%

Riduzione dell'efficienza di riscaldamento nonostante la corretta combustione.

- utilizzo di combustibile a basso potere calorifico, derivato da legno tenero
- contenuto di umidità eccessivo nel carburante

Sporco eccessivo del vetro del focolare

- Intensità di combustione troppo bassa; evitare un funzionamento prolungato a fiamma bassa
- utilizzo di legno di conifere o resinoso; si consiglia legno duro e asciutto

* Il corretto funzionamento dell'apparecchio può essere periodicamente influenzato da condizioni meteorologiche quali elevata umidità, nebbia, vento forte, bassa pressione atmosferica o disturbi del flusso d'aria causati da edifici alti nelle vicinanze. In caso di problemi ricorrenti, si consiglia di consultare uno spazzacamino qualificato o di installare un comignolo per migliorare la stabilità del tiraggio.

5.8. Camino rischio di incendio

Il funzionamento prolungato a temperature di combustione eccessivamente basse può provocare la formazione di quantità significative di fuliggine e vapore acqueo, che possono depositarsi all'interno della canna fumaria sotto forma di creosoto infiammabile. Ciò può causare un incendio della canna fumaria, un fenomeno caratterizzato da una combustione violenta all'interno della canna fumaria, con fiamme intense e temperature estremamente elevate.

In caso di incendio del camino, è necessario adottare immediatamente le seguenti misure:

- Chiudere tutte le aperture del cassetto della cenere e interrompere l'erogazione dell'aria fredda.
- chiudere le serrande della barriera d'aria
- assicurarsi che lo sportello del focolare sia ben chiuso
- avvisare immediatamente l'unità più vicina del Servizio antincendio statale

6. Assistenza e manutenzione .

6.1. Manutenzione dell'apparecchio e dei condotti di evacuazione dei fumi.

Le operazioni di manutenzione devono essere eseguite regolarmente secondo le linee guida riportate di seguito, al fine di garantire un funzionamento sicuro ed efficiente dell'apparecchio. Tutti gli interventi di manutenzione devono essere effettuati esclusivamente a apparecchio completamente freddo. Le attività di manutenzione periodica includono:

- rimozione delle ceneri dalla camera di combustione e dal cassetto delle ceneri,
- pulizia del vetro frontale,
- pulizia dell'interno della camera di combustione,
- Pulizia della canna fumaria.

Lasciare la cenere nel cassetto per un periodo prolungato può causare corrosione chimica del cassetto stesso. La frequenza di pulizia della camera di combustione dipende dal tipo e dal contenuto di umidità della legna utilizzata. Per la pulizia della camera si possono utilizzare attizzatoi, raschietti, spazzole o aspirapolvere specifici per camini.

Il vetro frontale deve essere pulito esclusivamente con un detergente specifico per vetri di caminetti. Questo prodotto non deve essere utilizzato su componenti in acciaio o ghisa. È severamente vietato l'uso di agenti abrasivi che potrebbero graffiare la superficie del vetro. Si consiglia di applicare il detergente su un panno anziché direttamente sul vetro. Questa procedura è fondamentale per evitare che il detergente entri in contatto con la guarnizione, il che potrebbe danneggiarla o comprometterne la tenuta.

La pulizia della canna fumaria deve essere effettuata almeno due volte l'anno, prima della stagione di riscaldamento e durante la stagione stessa, a seconda dell'intensità di utilizzo dell'apparecchio e della qualità del combustibile utilizzato. Questi interventi devono essere eseguiti da un tecnico autorizzato per la manutenzione delle canne fumarie e il loro completamento deve essere documentato nel registro di manutenzione dell'apparecchio.

6.2. Rimozione delle ceneri .

Durante il normale funzionamento dell'apparecchio, è necessario rimuovere periodicamente la cenere accumulata nella camera di combustione. La cenere deve essere rimossa solo dopo che il fuoco si è completamente spento o utilizzando strumenti che proteggano dalle ustioni, come guanti resistenti al calore.

Attenzione: non gettare mai cenere o braci incandescenti nei bidoni della spazzatura domestica, poiché ciò costituisce un grave rischio di incendio. L'accesso al cassetto della cenere si ottiene aprendo lo sportello anteriore dell'apparecchio; il cassetto della cenere si trova sotto la griglia in ghisa.

6.3. Assistenza e ricambi parti

Tutte le riparazioni del dispositivo devono essere eseguite esclusivamente da installatori qualificati e in possesso delle opportune certificazioni. Per le riparazioni devono essere utilizzati solo ricambi originali del produttore. Qualsiasi modifica alla progettazione, all'installazione o al funzionamento del dispositivo è vietata senza il consenso scritto del produttore.

Il produttore garantisce la disponibilità di ricambi originali per tutta la durata di vita del dispositivo. Per ordinarli, contattare l'ufficio vendite o il rivenditore autorizzato più vicino.

7. Riciclaggio e smaltimento .

Questo apparecchio è progettato per un utilizzo a lungo termine ed è realizzato principalmente con materiali riciclabili. Al termine del suo ciclo di vita, questo prodotto non deve essere smaltito con i rifiuti domestici. Il riciclo di questo apparecchio è di esclusiva responsabilità del proprietario, che deve

rispettare le leggi nazionali vigenti in materia di sicurezza, rispetto e tutela ambientale. Un riciclo responsabile contribuisce a preservare le risorse naturali e a proteggere l'ambiente. Lo smaltimento differenziato del prodotto aiuta a prevenire potenziali effetti negativi sull'ambiente e sulla salute e consente il recupero dei materiali, con conseguenti significativi risparmi di energia e risorse.

Prima di riciclare o smaltire l'apparecchio, assicurarsi che sia completamente freddo. Scollegare e rimuovere tutte le parti rimovibili, come maniglie, vetro, guarnizioni ed elementi decorativi. Rimuovere eventuali residui di cenere o fuliggine e pulire la camera di combustione. Ove possibile, separare i diversi materiali (ad esempio, ghisa, acciaio, vetro, isolamento in ceramica, parti verniciate).

I componenti elettronici (se presenti) sono classificati come rifiuti di apparecchiature elettriche ed elettroniche (RAEE). Devono essere conferiti presso un punto di raccolta autorizzato per i rifiuti di apparecchiature elettriche ed elettroniche o presso un centro di riciclaggio comunale.

I materiali di imballaggio come il cartone devono essere riciclati insieme alla carta. Le pellicole protettive e la schiuma devono essere riciclate secondo le normative locali per i rifiuti di plastica. I pallet o le casse di legno devono essere restituiti o riciclati insieme ai rifiuti di legno.

ELEMENTO	MATERIALE	METODO DI RICICLO
Carrozzeria e porte	Ghisa / acciaio	Consegnare presso un punto di raccolta rottami.
Bicchiere	Resistente al calore ceramica bicchiere	Riciclare come vetro non riciclabile oppure portare presso un punto di raccolta rifiuti comunale.
Foche	Fibra di vetro / corda	Smaltire come rifiuto non riciclabile.
Maniglie , pomelli	Metallo rivestito acciaio	Riciclare con i rifiuti metallici
Vernice/ smalto rivestimenti	Alta temperatura vernice / smalto	Rimozione effettuata tramite recupero professionale dei metalli; i rivestimenti vengono separati termicamente e smaltiti come rifiuti pericolosi.

Uwagi ogólne

Niniejsza instrukcja, w tym wszystkie fotografie, ilustracje i znaki towarowe, są chronione prawami autorskimi. Wszelkie prawa zastrzeżone. Powielanie jakiegokolwiek części niniejszej instrukcji lub zawartych w niej materiałów bez uprzedniej pisemnej zgody autora jest zabronione.

Treść niniejszego dokumentu może ulec zmianie bez wcześniejszego powiadomienia; producent zastrzega sobie prawo do dokonywania korekt i aktualizacji niniejszej instrukcji bez wcześniejszego uprzedzenia.

Uwaga! Niewłaściwa obsługa, stosowanie niedozwolonych paliw, przeciążanie urządzenia podczas pracy lub brak wymaganej konserwacji sezonowej mogą spowodować uszkodzenia nieobjęte gwarancją producenta.

Urządzenie należy używać wyłącznie zgodnie z jego przeznaczeniem. Każde inne użycie jest uważane za niewłaściwe i potencjalnie niebezpieczne.

Aby uniknąć ryzyka pożaru, urządzenie należy zainstalować zgodnie z lokalnymi przepisami budowlanymi oraz zaleceniami technicznymi zawartymi w niniejszej instrukcji montażu i obsługi. Montaż urządzenia musi być przeprowadzony zgodnie z normami obowiązującymi w kraju przeznaczenia oraz wytycznymi producenta, a jego montaż powinien być przeprowadzany wyłącznie przez wykwalifikowany personel. Nieprawidłowa instalacja może spowodować zagrożenie dla ludzi, zwierząt lub mienia, za które producent nie ponosi odpowiedzialności. Przed uruchomieniem należy przeprowadzić przegląd techniczny, a następnie sporządzić protokół z przeglądu komina.

Przed pierwszym uruchomieniem należy dokładnie zapoznać się z instrukcją obsługi i instalacji, a także ze wszystkimi wskazówkami dotyczącymi prawidłowego użytkowania. Instrukcję należy przechowywać przez cały okres użytkowania urządzenia w łatwo dostępnym miejscu, aby umożliwić szybki dostęp. W przypadku zgubienia, zniszczenia lub uszkodzenia instrukcji należy skontaktować się ze sprzedawcą lub producentem produktu, podając dane identyfikacyjne urządzenia.

1. Tabliczka znamionowa, legenda i objaśnienie parametrów na niej zawartych

Grafikę przedstawiającą tabliczkę znamionową urządzenia przedstawiono na **ILUSTRACJI_1**.

ILUSTRACJA_1

1. BÅLSTIL GmbH
Długie końce 29
13437 Berlin
www.balstil.com

CE

25 18
1452 19

2

3 ●NKITW: XYZ

4 ●Deklaracja właściwości użytkowych: XYZ/1/2025/DOP

5 ●Zastosowanie: Ogrzewanie pomieszczeń w budynkach

6 ●Specyfikacja techniczna: EN 16510-2-2:2022

7 ●Typ urządzenia: BE

8 ●Moc cieplna: 8.0 kW

9 ●Sezonowa efektywność energetyczna: 71.1 %

10 ●Emisja produktów spalania (13% O₂): 0,10 %

11 ●Dodatkowe informacje nie objęte oznakowaniem CE:
●Nazwa : XXXXXXXXXXXXXXXXXXXXXXXXXXXXXXX

12 ●Numer seryjny : CO4F:XXXX

	nom	część	powolny
13 ●Oznaczenie zalecanego paliwa:		I	
14 ●P	kW	8.0	NPD NPD
P _{SH}	kW	8.0	NPD NPD
P _W	kW	NPD	NPD NPD
P _{acc in}	kW	N/A	N/A N/A
η	%	81.1	NPD NPD
CO (13% O ₂)	mg/m ³	1500	NPD NPD
NO _x (13% O ₂)	mg/m ³	200	NPD NPD
OGC (13% O ₂)	mg/m ³	120	NPD NPD
PM (13% O ₂)	mg/m ³	40	NPD NPD
p	Pa	12	NPD NPD
p _w	kPa (Bar)	NPD	NPD NPD
T _s	°C	238	NPD NPD
φf,g	g/s	5.0	NPD NPD

15 ●Typ palności: INT

16 ●Podłączenie do wspólnego komina: TAK

17

Czytać i stosować instrukcję obsługi. Stosować wyłącznie paliwa zalecane.

Poniższa legenda zawiera szczegółowy opis parametrów widocznych na tabliczce znamionowej, umożliwiającą prawidłową interpretację danych technicznych urządzenia, niezbędnych do jego prawidłowej obsługi i konserwacji.

1. Siedziba firmy, strona internetowa

2. Nazwa producenta; zastrzeżony znak towarowy
3. Niepowtarzalny kod identyfikacyjny typu wyrobu
4. Numer referencyjny deklaracji właściwości użytkowych
5. Zastosowanie
6. Normatywna specyfikacja techniczna
7. Klasyfikacja urządzenia
8. Znamionowa moc cieplna
9. Sezonowa efektywność energetyczna
10. Zawartość tlenku węgla (CO) wyrażona w procentach, odniesiona do warunków przy 13% zawartości tlenu (O₂)
11. Oficjalna nazwa nadana w celu identyfikacji produktu
12. Numer seryjny urządzenia
13. Wskazanie zalecanego rodzaju paliwa lub paliw*
14. Tabela wartości emisyjnych
 - nom - wartości przy znamionowej mocy cieplnej
 - part - wartości przy częściowym obciążeniu mocy cieplnej
 - slow - wartości przy powolnym spalaniu
 - P - nominalna moc cieplna lub zakres mocy
 - P_{SH} - nominalna moc cieplna do ogrzewania pomieszczeń lub zakres mocy
 - P_W - nominalna moc grzewcza przekazywana do obiegu wodnego
 - P_{acc in} - moc przekazywana do akumulatora ciepła (w kW lub W) – tylko dla pieców kaflowych
 - η – sprawność urządzenia przy nominalnej mocy cieplnej
 - CO (13% O₂) - emisja tlenku węgla przy 13% zawartości tlenu
 - NO_x (13% O₂) - emisja tlenków azotu przy 13% zawartości tlenu
 - OGC (13% O₂) - emisja węglowodorów przy 13% zawartości tlenu
 - PM (13% O₂) - emisja pyłu zawieszonego przy 13% zawartości tlenu
 - P - minimalny wymagany ciąg kominowy
 - p_w - dopuszczalne maksymalne ciśnienie robocze
 - T_s – temperatura spalin
 - φf_g – strumień masy spalin
 - Odległości od materiałów palnych:
 - d_R – tył
 - d_S – bok
 - d_{S2} – bok (nisza)
 - d_{S3} – bok (45°)
 - d_C – sufit
 - d_p – sąsiadujące materiały palne (np. meble)
 - d_F - dolna przednia strefa promieniowania
 - d_L - boczny obszar promieniowania
 - d_B - przestrzeń poniżej podstawy urządzenia (z wyłączeniem nóg)
15. Zdolność urządzenia do pracy ciągłej lub okresowej
16. Informacja czy może być przyłączony do komina jako jeden z wielu
17. Kod kreskowy
18. Rok wydania certyfikatu
19. Numer jednostki notyfikowanej
20. Euroazjatycki znak zgodności

*Antracyt i suchy węgiel energetyczny (A), koks (B), koks niskotemperaturowy (C), brykietowane paliwo do urządzeń dozujących (D), brykietowane paliwo do otwartego ognia (E), węgiel bitumiczny (F), brykiety z węgla brunatnego (G), brykiety z torfu (H), kłody drewna (I), sprasowane, nieprzetworzone drewno (brykiety drzewne) (K), pelety drzewne (L)

2. Montaż i podłączenie

2.1. Uwagi ogólne

Zaleca się, aby instalację urządzenia przeprowadził odpowiednio wykwalifikowany personel, gwarantujący bezpieczną obsługę i zgodność z obowiązującymi przepisami. Produkt może ulec uszkodzeniu podczas transportu, nawet jeśli opakowanie zewnętrzne nie nosi widocznych śladów uszkodzenia. Zalecamy dokładne sprawdzenie produktu natychmiast po otrzymaniu przesyłki. W przypadku stwierdzenia jakichkolwiek uszkodzeń należy niezwłocznie powiadomić o tym firmę transportową, a wszystkie widoczne uszkodzenia produktu lub opakowania należy odnotować w dokumentach przewozowych w momencie dostawy. Przed podłączeniem urządzenia należy dokładnie sprawdzić działanie wszystkich ruchomych elementów, szczelność przyłączy kominowych oraz swobodny dopływ powietrza z zewnątrz. Podczas pierwszych kilku uruchomień wkład może wydzielać delikatny zapach pochodzący z farby, silikonu uszczelniającego (stosowanego do uszczelniania połączeń konstrukcyjnych urządzenia) i innych materiałów użytych podczas montażu, takich jak stalowe rury kominowe. Jest to zjawisko naturalne i ustąpi po kilku cyklach rozpalania.

Początkowa emisja zapachu może wynikać z procesu utwardzania termicznego powłoki lakierniczej na elementach łączących, a nie z samego urządzenia grzewczego. Farba stosowana na przewodach spalinowych różni się składem i specyfikacją od powłoki nałożonej na urządzenie, co może wpływać na intensywność i czas utrzymywania się zapachu. Zjawisko to jest naturalną konsekwencją właściwości materiałów użytych w procesie produkcyjnym i nie świadczy o wadliwym działaniu urządzenia.

Urządzenie należy zainstalować zgodnie z obowiązującymi przepisami i lokalnymi przepisami budowlanymi, zachowując bezpieczną odległość od materiałów łatwopalnych i zapewniając odpowiednią ochronę ścian i otaczającego obszaru.

Przewód kominowy musi być szczelny, mieć gładkie powierzchnie wewnętrzne i być oczyszczony z sadzy i zanieczyszczeń przed podłączeniem. Połączenie między kominem a urządzeniem powinno być wykonane z niepalnych i odpornych na utlenianie materiałów, takich jak rury stalowe lub emaliowane.

W przypadku stwierdzenia niewystarczającego ciągu kominowego, zaleca się kontakt z wykwalifikowanym kominiarzem w celu przeprowadzenia profesjonalnej inspekcji komina. Taka ocena pozwala na dokładną ocenę stanu technicznego systemu kominowego oraz identyfikację wszelkich usterek mogących mieć wpływ na jego prawidłowe działanie, co pozwala na podjęcie odpowiednich działań naprawczych.

W przypadku zbyt silnego ciągu kominowego zaleca się montaż stabilizatora ciągu lub regulowanego zakończenia komina. Takie rozwiązanie pozwala na optymalizację pracy komina, a stabilizacja ciągu zapewnia bezpieczną i wydajną pracę całego systemu kominowego.

Stan techniczny przewodu kominowego powinien być kontrolowany przez uprawnionego mistrza kominarskiego, posiadającego odpowiednie kwalifikacje i doświadczenie. Wszelkie prace modernizacyjne i modernizacyjne muszą być wykonywane wyłącznie przez certyfikowaną firmę, zgodnie z obowiązującymi przepisami krajowymi i normami bezpieczeństwa. Tylko profesjonalne wykonanie takich prac gwarantuje bezpieczeństwo użytkowników i prawidłowe funkcjonowanie systemu kominowego.

2.2. Przygotowanie do montażu

Piec kominkowy dostarczany jest jako urządzenie gotowe do montażu. Po rozpakowaniu należy sprawdzić kompletność zestawu i zweryfikować następujące elementy:

- prawidłowa praca mechanizmu regulującego dopływ powietrza do komory spalania
- prawidłowe funkcjonowanie zawiasów, klamki i mechanizmu blokującego drzwi przednich
- stan szyb i szczelność uszczelcelek

Montaż urządzenia jest dopuszczalny wyłącznie po uzyskaniu pozytywnej oceny kominarskiej potwierdzającej stan techniczny przewodu dymowego.

2.3. Wentylacja pomieszczenia

Urządzenie może być instalowane w pomieszczeniach, w których pracują inne systemy wpływające na warunki ciśnieniowe (takie jak rekuperatory, systemy wentylacji mechanicznej czy okapy z wentylatorami). Dla zapewnienia prawidłowej pracy konieczne jest zapewnienie odpowiedniego dopływu powietrza do spalania, dlatego należy zainstalować szczelny i dedykowany dopływ powietrza zewnętrznego, doprowadzający powietrze bezpośrednio z zewnątrz budynku do paleniska.

Aby zachować wysoką jakość powietrza w pomieszczeniu i uniknąć zagrożeń związanych z wysokim stężeniem gazów spalinowych (takich jak dwutlenek węgla i tlenek węgla), konieczne jest zapewnienie odpowiedniej wentylacji pomieszczenia, w którym zainstalowane jest urządzenie.

Pomieszczenie, w którym zainstalowany jest wolnostojący piec na paliwo stałe, powinno mieć minimalną kubaturę 30 m³ i zapewniać odpowiedni dopływ powietrza do paleniska. Do spalania 1 kg drewna w urządzeniu z zamkniętą komorą spalania potrzeba około 8–10 m³ powietrza, dlatego kluczowe jest zapewnienie ciągłego dopływu świeżego powietrza do procesu spalania, najlepiej poprzez zewnętrzny dopływ powietrza.

2.4. Przyłącze powietrza zewnętrznego.

Urządzenia zaprojektowano tak, aby powietrze do spalania mogło być doprowadzane bezpośrednio z zewnątrz budynku. Zaleca się pobieranie powietrza do spalania z zewnątrz rurą o średnicy 100 mm, podłączoną do króćca wlotowego znajdującego się w dolnej części urządzenia.

W przypadku zastosowania prostego odcinka rury, jego maksymalna dopuszczalna długość wynosi do 12 metrów. W przypadku zastosowania kształtek lub akcesoriów, takich jak łuki czy kolanka, od całkowitej dopuszczalnej długości przewodu należy odjąć 1 metr na każde zastosowane łuki.

Zastosowanie zewnętrznego dopływu powietrza zapobiega powstawaniu przeciągów i poborowi tlenu z pomieszczenia, w którym zainstalowane jest urządzenie. Dodatkową zaletą jest eliminacja ryzyka przepływu wstecznego powietrza, który mógłby negatywnie wpłynąć na prawidłowy ciąg urządzenia, gdy w tym samym pomieszczeniu lub w pomieszczeniach bezpośrednio sąsiadujących znajdują się systemy wentylacji lub wyciągu.

3. Umieszczenie pieca, bezpieczna odległość urządzenia od materiałów łatwopalnych

Urządzenie należy zainstalować na stabilnym, niepalnym podłożu. Podłoże powinno być wykonane z materiałów ognioodpornych, takich jak beton, ceramika, kamionka porcelanowa lub specjalnych płyt ochronnych, zaprojektowanych w celu zmniejszenia ryzyka rozprzestrzeniania się ognia wokół urządzenia. Podstawa musi zapewniać trwałość i bezpieczną obsługę, a jej nośność musi być odpowiednio dobrana do ciężaru urządzenia, aby zagwarantować stabilne ustawienie przez cały okres jego użytkowania.

Jeśli przed drzwiczkami pieca (w strefie promieniowania cieplnego i u podstawy frontu urządzenia) znajduje się podłoga palna, konieczne jest zainstalowanie warstwy ochronnej z materiału niepalnego. Powierzchnia ta musi mieć co najmniej 40 cm i może być wykonana z płytek ceramicznych, gresu porcelanowego, kamienia lub stalowej płyty ochronnej.

SCHEMATY 1A, 1B, 1C i 1D w karcie technicznej dołączonej do urządzenia ilustrują zalecane umiejscowienie urządzenia z zachowaniem minimalnych wymaganych odległości od materiałów palnych, na podstawie testów bezpieczeństwa przeprowadzonych przez akredytowaną jednostkę badawczą. Schematy wskazują dopuszczalne odległości montażowe od pieca. Podczas podłączania urządzenia do stalowych przewodów kominowych należy również przestrzegać wymagań producenta dotyczących minimalnych odległości między przewodem kominowym a materiałami palnymi. Jeśli zachowanie wymaganych odległości nie jest możliwe, należy zastosować odpowiednie rozwiązania techniczne i konstrukcyjne, takie jak niepalna okładzina, izolacja odporna na wysokie temperatury lub wentylowane ekrany ochronne, w celu wyeliminowania ryzyka pożaru. Należy pamiętać, że nawet materiały niepalne mogą wymagać dodatkowej ochrony, jeśli nie są zaprojektowane do pracy w wysokich temperaturach; w przeciwnym razie mogą ulec uszkodzeniu, takim jak pęknięcia lub odkształcenia z powodu przegrzania. Zalecany minimalny odstęp od materiałów niepalnych wynosi 100 mm.



Elementy operacyjne, takie jak regulatory dopływu powietrza, szyna drzwi i uchwyt, nagrzewają się podczas pracy urządzenia. Podczas obsługi tych elementów należy używać rękawic ochronnych dostarczonych wraz z urządzeniem.

4. Podłączenie do przewodu kominowego

System kominowy musi być zaprojektowany, zainstalowany i obsługiwany w pełnej zgodności ze wszystkimi obowiązującymi normami i przepisami dotyczącymi instalacji kominowych. W szczególności, dobór i konfiguracja komina powinny uwzględniać wymagania norm EN 15287-1:2007+A1:2010, EN 15287-2:2008 oraz EN 13384-1:2015+A1:2019. Prawidłowe działanie systemu kominowego należy zweryfikować, w zależności od lokalnych warunków instalacji, zgodnie z normą EN 13384-2:2015+A1:2019. Przewód kominowy musi być wykonany z materiałów specjalnie zaprojektowanych tak, aby były odporne na produkty spalania, takich jak stal nierdzewna, stal emaliowana lub materiały równoważne o odpowiedniej odporności termicznej i chemicznej.

W ogrzewanej obudowie budynku można stosować rury spalinowe jednościenne, pod warunkiem zastosowania odpowiedniej izolacji w miejscach, gdzie podwyższona temperatura mogłaby spowodować uszkodzenie otaczających konstrukcji.

Instalacja kominowa musi być zaprojektowana tak, aby zapobiegać przedostawaniu się wody deszczowej oraz musi być szczelna i czysta na całej długości. Minimalna efektywna wysokość przewodu kominowego nie powinna być mniejsza niż 4 m, a końcówka komina nie może utrudniać swobodnego odprowadzania spalin. W przypadku występowania ciągu zstępującego należy podjąć odpowiednie środki zaradcze, takie jak montaż skutecznej nasady kominowej, nasady kominowej, wentylatora wyciągowego lub modyfikacja geometrii komina. Należy unikać poziomych odcinków przewodu kominowego, ponieważ znacznie pogarszają one ciąg kominowy.

Przewód kominowy musi być samonośny i nie może obciążać urządzenia swoim ciężarem, ponieważ może to spowodować uszkodzenia mechaniczne. Ze względu na wysokie temperatury, jakie mogą występować w przewodzie kominowym, w miejscach sąsiadujących z materiałami palnymi, takimi jak drewniane belki czy meble, wymagana jest wzmocniona izolacja. W niektórych przypadkach nawet materiały niepalne mogą wymagać dodatkowej ochrony, aby zapobiec odkształceniom, pęknięciom lub innym formom uszkodzeń termicznych, jeśli nie są zaprojektowane do narażenia na działanie wysokich temperatur. Przewód kominowy musi być w pełni dostępny do inspekcji i czyszczenia na całej swojej długości, bez żadnych odcinków niedostępnych. Wylot komina musi wystawać co najmniej 1 m ponad powierzchnię dachu, kalenicę lub jakąkolwiek przeszkodę znajdującą się na dachu. Ponadto, wylot komina musi wznosić się ponad 1 m ponad najwyższy punkt budynku lub przeszkodę w promieniu 10 m. W przypadku przeszkód znajdujących się w odległości od 10 m do 20 m od wylotu komina, korona komina musi być umieszczona w sposób zapewniający drożność.

RYSUNEK_1 przedstawia schematyczną ilustrację wolnostojącego pieca podłączonego do przewodu dymowego; wskazane elementy opisano następująco:

1. Przewód kominowy ; przewód kominowy powinien być zaprojektowany tak, aby wytrzymywać wysokie temperatury spalin, sięgające nawet 400°C lub więcej. Musi być wykonany z trwałych, żaroodpornych materiałów, odpornych na warunki wymienione powyżej. Odpowiednia izolacja jest również niezbędna, aby zapobiec utracie ciepła i kondensacji, zapewniając, że spaliny pozostaną gorące po opuszczeniu pieca; pozwala to na utrzymanie optymalnego ciągu. System kominowy musi spełniać normy bezpieczeństwa dotyczące temperatury spalin i być odporny na korozję spowodowaną kwaśną kondensacją. Ważne jest, aby wybrać komin odporny na gromadzenie się sadzy i kreozytu, które mogą gromadzić się w przewodzie kominowym z biegiem czasu. Nieprawidłowe czyszczenie może prowadzić do niebezpiecznego stanu znanego jako pożar sadzy. Pożar sadzy występuje, gdy nagromadzona sadza i kreozyt zapalają się pod wpływem wysokiej temperatury w kominie, stwarzając poważne zagrożenie pożarowe. Aby temu zapobiec, niezbędne są regularne kontrole i czyszczenie komina, upewniając się, że jest on wolny od blokad, a wszystkie użyte materiały są zgodne z przepisami i bezpieczne do użytku z piecem. Wybór komina zgodnego z lokalnymi przepisami i przeznaczonego do konkretnego modelu pieca jest kluczowy dla zapewnienia zarówno bezpieczeństwa, jak i wydajności.
2. Izolacja termiczna; ta część wkładu kominowego, znajdująca się wewnątrz domu, powinna być wykonana z materiałów niepalnych, takich jak panele izolacyjne. Panel izolacyjny zatrzymuje ciepło spalin, minimalizując straty ciepła i zapewniając sprawne działanie pieca. Dodatkowo, chroni on otaczającą konstrukcję przed ciepłem emitowanym przez komin, zmniejszając ryzyko potencjalnego zagrożenia pożarowego.
3. Adapter kominowy służący do połączenia przewodu spalinowego z systemu kominowego pieca z ceramicznym systemem kominowym. Tworzy bezpieczne i stabilne połączenie między metalowym przewodem spalinowym pieca a sztywną konstrukcją komina, zapewniając prawidłowe wyrównanie i uszczelnienie przewodu spalinowego.
4. Rozeta maskująca (ozdobny kołnierz) to element stosowany w instalacjach kominowych i kominowych, który służy do zakrycia i estetycznego wykończenia miejsca, w którym rura kominowa przechodzi przez ścianę lub sufit do otworu kominowego. Ukrywa ona szczelinę między rurą a otaczającym ją materiałem, nadając instalacji schludny i profesjonalny wygląd, zamiast pozostawiać nieestetyczny otwór.
5. Poziomy przewód kominowy: Ten odcinek przewodu kominowego biegnie poziomo i łączy wylot spalin pieca z systemem kominowym.
6. Złącze łokciowe (zgięcie 90 stopni): Złącze łokciowe umożliwia zmianę kierunku rury spalinowej, kierując przepływ gazów z pieca w stronę komina.
7. Pionowy odcinek rury kominowej; powinien mieć minimalną długość, aby zapewnić odpowiednią wysokość komina i prawidłowy ciąg. Wymagania mogą się różnić w zależności od lokalnych norm, ale zazwyczaj minimalna długość pionowej rury wynosi około 1 metra. Zapewnia to prawidłowe odprowadzanie spalin i sprawne działanie pieca.
8. Kołnierz antykondensacyjny; element kominowy umieszczany w miejscu połączenia rury spalinowej pieca z instalacją kominową. Ponieważ spaliny lekko schładzają się podczas wchodzenia do komina, może gromadzić się wilgoć (kondensat). -Kołnierz antykondensacyjny zapobiega wydostawaniu się kropel kondensatu poza złącze .
9. Drzwiczki inspekcyjno-czyszczące; montowane bezpośrednio w systemie kominowym (zazwyczaj w dolnej części komina). Umożliwiają dostęp do wnętrza przewodu kominowego, umożliwiając bezpieczne usunięcie sadzy, kreozytu i innych pozostałości spalania podczas corocznej konserwacji.
10. Niepalna mata podłogowa; wykonana z materiałów żaroodpornych, takich jak płytki ceramiczne, kamień, stal nierdzewna lub kamień naturalny, skutecznie chroni powierzchnię podłogi przed uszkodzeniami spowodowanymi przez żar z pieca. Zapobiega uszkodzeniom podłogi, takim jak przypalenie lub odbarwienie, które mogą powstać w wyniku przypadkowego upuszczenia gorących kawałków drewna lub żaru, który może

wydstać się z pieca podczas dokładania paliwa. Nie może być wykonana z materiałów przezroczystych, takich jak szkło, szczególnie w przypadku podłogi palnej, ponieważ materiał ten nie zapewnia odpowiedniej ochrony przed wysokimi temperaturami i ryzykiem pożaru.

11. Podłoga w pomieszczeniu, czyli powierzchnia, na której stoi piec, może być wykonana z różnych materiałów, takich jak płytki ceramiczne, panele lub inne materiały wykończeniowe. W przypadku pieca opalanego drewnem, powierzchnia podłogi w pobliżu pieca powinna być odpowiednio zabezpieczona, najlepiej materiałem niepalnym, takim jak płytki ceramiczne lub kamień. Ten pas materiału wokół pieca chroni podłogę przed uszkodzeniami spowodowanymi przez wysokie temperatury i spadające gorące kawałki drewna. Podłoże bezpośrednio pod piecem powinno mieć nośność odpowiednią do ciężaru pieca, aby zapewnić stabilność i bezpieczeństwo całej konstrukcji. Ważne jest, aby podłoże było wystarczająco mocne, aby zapobiec odkształceniom lub uszkodzeniom pod ciężarem pieca.

RYSUNEK_1

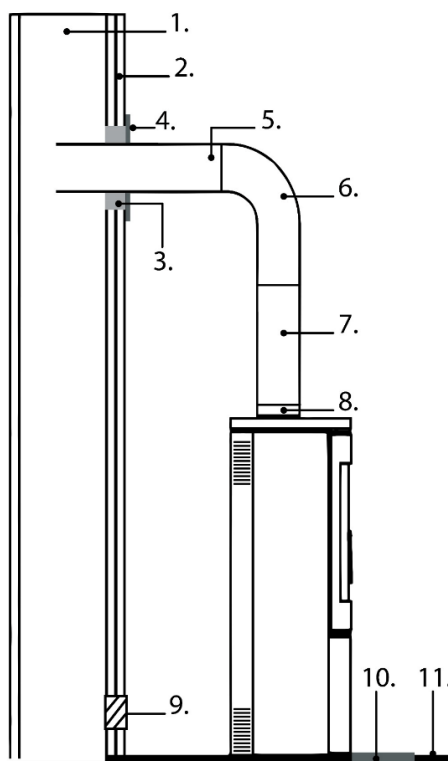

5. Użytkowanie

5.1. Uwagi ogólne.

Producent nie ponosi odpowiedzialności za szkody powstałe w wyniku użycia paliwa innego niż zalecane, nieautoryzowanych modyfikacji urządzenia lub nieprawidłowej instalacji. Zaleca się stosowanie wyłącznie oryginalnych części zamiennych. Podczas użytkowania urządzenia należy ściśle przestrzegać wszystkich obowiązujących przepisów lokalnych i krajowych, w tym odpowiednich norm krajowych i europejskich. Ciepło wytwarzane przez urządzenie jest równomiernie rozprowadzane na całej jego powierzchni poprzez promieniowanie i konwekcję.

5.2. Paliwa zalecane.

Urządzenia nie wolno używać do spalania odpadów ani materiałów nieprzeznaczonych do użytku w urządzeniach grzewczych. Można używać wyłącznie paliw zalecanych przez producenta i wymienionych w karcie technicznej. Spalanie jakichkolwiek odpadów, w tym odpadów komunalnych i odpadów drewnianych, jest surowo zabronione. Stosowanie niedozwolonych paliw może spowodować uszkodzenie urządzenia oraz stanowi poważne zagrożenie dla zdrowia i życia użytkowników ze względu na emisję substancji toksycznych podczas spalania.

Zaleca się stosowanie suchego drewna opałowego o wilgotności nieprzekraczającej 18%, pozyskanego co najmniej dwa lata wcześniej, niezawierającego żywicy i przechowywanego w zadaszonym, dobrze wentylowanym pomieszczeniu. Zaleca się drewno liściaste o wysokiej wartości opałowej, ponieważ tworzy ono stabilne podłoże żarowe i zapewnia wydajne ogrzewanie. Większe polana należy pociąć na odpowiednią długość przed składowaniem; maksymalna średnica polana nie powinna przekraczać 200 mm.

Drobno rozdrobnione drewno szybko się zapala i uwalnia więcej ciepła, ale pali się krócej. Optymalnymi paliwami są grab i buk. Inne dopuszczalne gatunki to dąb, kasztanowiec, jesion, klon, brzoza i wiąz. Należy unikać stosowania drewna sosnowego i eukaliptusowego, ponieważ zawierają one duże ilości żywicy, co może prowadzić do zwiększonego gromadzenia się sadzy i osadów, a w konsekwencji do konieczności częstszego czyszczenia zarówno urządzenia, jak i przewodu kominowego.

5.3. Paliwa zabronione.

W urządzeniu nie wolno stosować żadnych paliw innych niż suche, naturalne drewno. Stosowanie wszelkiego rodzaju węgla, paliw płynnych oraz tzw. „zielonego drewna” (tj. świeżo ściętego lub mokrego drewna) jest surowo zabronione. Paliwa takie znacznie obniżają sprawność urządzenia, przyczyniają się do nadmiernego osadzania się sadzy i smoły, a w konsekwencji mogą prowadzić do zatkania przewodu kominowego. Zabrania się również spalania drewna z odzysku, w tym podkładów kolejowych, słupów telegraficznych, sklejki, płyt pilśniowych, palet i innych materiałów drewnopochodnych poddanych obróbce chemicznej lub impregnacji. Materiały te nie tylko szybko zanieczyszczają przewód kominowy, ale także szkodzą środowisku i mogą powodować przegrzanie oraz trwałe uszkodzenie paleniska.

Zabrania się również spalania odpadów innych niż drewno, takich jak tworzywa sztuczne czy pojemniki aerosolowe. Nigdy nie używaj benzyny, nafty, alkoholu etylowego, płynów do rozpalania grilla ani żadnych innych łatwopalnych płynów do rozpalania lub ponownego rozpalania ognia w urządzeniu. Substancje te należy przechowywać z dala od urządzenia podczas jego użytkowania.

5.4. Rozpalanie.

Zalecaną metodą rozpalania urządzenia jest tzw. metoda zapłonu od góry. Aby prawidłowo rozpalić ogień, należy otworzyć drzwiczki paleniska i całkowicie otworzyć wszystkie regulatory dopływu powietrza. Ułożyć na dnie komory spalania rozłupane, większe polana, następnie dodać warstwę nieco cieńszych kawałków drewna opałowego, a na koniec niewielką rozpałkę.



Surowo zabrania się stosowania innych materiałów zapłonowych niż te, które zostały określone w niniejszej instrukcji, w szczególności substancji łatwopalnych na bazie chemicznej, takich jak olej, benzyna, rozpuszczalniki i podobne środki. Podczas dodawania paliwa należy zachować ostrożność, aby nie uszkodzić wewnętrznej wyściółki komory spalania. W początkowym okresie użytkowania zaleca się pracę urządzenia na obniżonej mocy i stopniowe zwiększanie temperatury. Takie podejście pozwala na równomierne rozładowanie nagłych naprężeń i minimalizuje ryzyko szoku termicznego. Podczas nagrzewania i schładzania urządzenie może naturalnie rozszerzać się i kurczyć, co może powodować lekkie metaliczne odgłosy. Zjawisko to jest normalne i wynika z zachowania się stalowych elementów w zmiennych warunkach temperaturowych.

5.5. Regulatory

Poniższy schemat ilustruje ustawienia dopływu powietrza, które mają kluczowe znaczenie dla efektywnej pracy pieca.

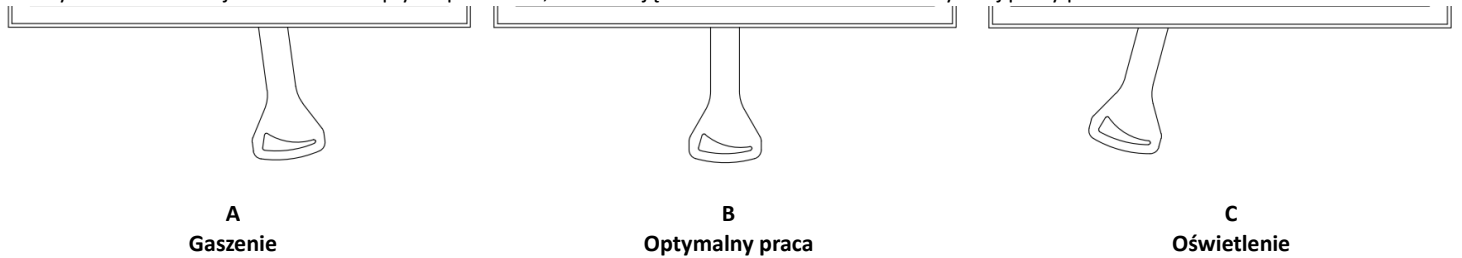

Aby zapewnić prawidłowe spalanie, niezbędne jest utrzymanie stałego dopływu powietrza do urządzenia. Niedostateczna ilość powietrza utrudnia całkowite spalanie paliwa, co może prowadzić do emisji dymu, a w skrajnych przypadkach do nadmiernego gromadzenia się gazów palnych i ich późniejszego zapłonu. Gazy uwalniane z paliwa w warunkach niedostatecznego dopływu powietrza, w połączeniu z iskrą lub wysoką temperaturą, mogą eksplodować. **Całkowite zamknięcie suwaka regulacji dopływu powietrza, szczególnie po uzupełnieniu paliwa i podczas pracy urządzenia, jest surowo zabronione.** Utrzymanie odpowiedniego dopływu powietrza jest kluczowe dla zapewnienia zarówno wydajności urządzenia, jak i bezpieczeństwa użytkownika.

5.6. Nominalna dawka opału, uzupełnianie paliwa

Podczas dokładania drewna opałowego należy ostrożnie otwierać drzwiczki paleniska, aby uniknąć nagłego napływu powietrza, co mogłoby spowodować wydostawanie się dymu do pomieszczenia. Zaleca się wykonywanie tej czynności w rękawicach ochronnych, aby uniknąć oparzeń spowodowanych kontaktem z gorącymi elementami urządzenia.

Maksymalne obciążenie paliwem i liczba cykli uzupełniania paliwa nie mogą przekraczać wartości określonych w karcie technicznej urządzenia dołączonej do urządzenia.

5.7. Anomalie występujący podczas eksploatacji

Podczas eksploatacji mogą wystąpić odchylenia od prawidłowej pracy urządzenia, wskazujące na zakłócenia w pracy systemu grzewczego. W większości przypadków są one spowodowane nieprawidłowościami w montażu, nieprzestrzeganiem zaleceń niniejszej instrukcji lub wpływem czynników zewnętrznych, w tym warunków atmosferycznych.

Poniżej znajdziesz najczęściej obserwowane problemy i zalecane działania naprawcze.

Cofanie się dymu podczas otwierania drzwi

- otwieranie drzwi zbyt gwałtownie; otwieraj je powoli, aby umożliwić ustabilizowanie się przeciągu
- ograniczony dopływ powietrza; należy zapewnić odpowiednią wentylację i dostarczać powietrze do spalania zgodnie z instrukcją
- niekorzystne warunki pogodowe*
- niewystarczający ciąg kominowy; zaleca się sprawdzenie i/lub czyszczenie przewodu kominowego

Niewystarczające ogrzewanie lub zgaśnięcie ognia

- za mało paliwa; uzupełniaj paliwo zgodnie z zaleceniami producenta

- zbyt wysoka wilgotność drewna; należy stosować drewno o wilgotności nieprzekraczającej 20%

Obniżona wydajność grzewcza pomimo prawidłowego spalania

- stosowanie niskokalorycznego paliwa z drewna iglastego
- nadmierna zawartość wilgoci w paliwie

Nadmierne zabrudzenie szyby paleniska

- intensywność spalania jest zbyt niska; należy unikać długotrwałej pracy przy niskim płomieniu
- zastosowanie drewna iglastego lub żywicznego; zaleca się stosowanie suchego drewna liściastego

* Prawidłowe działanie urządzenia może być okresowo zakłócone przez warunki atmosferyczne, takie jak wysoka wilgotność, mgła, silny wiatr, niskie ciśnienie atmosferyczne lub zaburzenia przepływu powietrza spowodowane przez pobliskie wysokie budynki. W przypadku powtarzających się problemów zaleca się konsultację z uprawnionym kominiarzem lub montaż nasady kominowej w celu poprawy stabilności ciągu.

5.8. Zagrożenie pożarem komina

Długotrwała eksploatacja w zbyt niskich temperaturach spalania może prowadzić do powstawania znacznych ilości sadzy i pary wodnej, które mogą osadzać się wewnątrz przewodu kominowego w postaci łatwopalnego krezotolu. Może to doprowadzić do pożaru komina – zjawiska polegającego na gwałtownym spalaniu wewnątrz przewodu kominowego, charakteryzującego się intensywnymi płomieniami i ekstremalnie wysokimi temperaturami.

W przypadku pożaru przewodu kominowego należy natychmiast podjąć następujące działania:

- zamknij wszystkie otwory w szufladzie na popiół i zamknij dopływ zimnego powietrza
- zamknij przepustnice kurtyny powietrznej
- upewnij się, że drzwiczki paleniska są szczelnie zamknięte
- niezwłocznie powiadomić najbliższą jednostkę Państwowej Straży Pożarnej

6. Serwis i konserwacja

6.1. Konserwacja urządzenia i kanałów dymowych

Czynności konserwacyjne należy wykonywać regularnie, zgodnie z poniższymi wytycznymi, aby zapewnić bezpieczną i wydajną pracę urządzenia. Wszelkie prace konserwacyjne należy wykonywać wyłącznie po całkowitym ostygnięciu urządzenia.

Do okresowych czynności konserwacyjnych zalicza się:

- usuwanie popiołu z komory spalania i szuflady na popiół,
- czyszczenie szyby przedniej,
- czyszczenie wnętrza komory spalania,
- czyszczenie przewodu kominowego.

Pozostawienie popiołu w popielniku przez dłuższy czas może prowadzić do korozji chemicznej szuflady. Częstotliwość czyszczenia komory spalania zależy od rodzaju i wilgotności użytego drewna. Do czyszczenia komory spalania można używać pogrzebaczki kominkowych, skrobaków, szczotek lub odkurzaczy przeznaczonych specjalnie do kominków.

Szybę przednią należy czyścić wyłącznie specjalnym środkiem do czyszczenia szyb kominkowych. Produktu nie należy stosować do elementów stalowych ani żeliwnych. Należy bezwzględnie unikać środków ściernych, które mogłyby zarysować powierzchnię szkła. Zaleca się nakładanie środka czyszczącego na ściereczkę, a nie bezpośrednio na szybę. Ta procedura jest niezbędna, aby zapobiec kontaktowi środka czyszczącego z uszczelką, co mogłoby spowodować jej uszkodzenie lub osłabienie właściwości uszczelniających.

Czyszczenie przewodu kominowego należy przeprowadzać co najmniej dwa razy w roku, przed sezonem grzewczym oraz w jego trakcie, w zależności od intensywności użytkowania urządzenia i jakości stosowanego paliwa. Czynności te muszą być wykonywane przez autoryzowanego kominiarza, a ich wykonanie powinno zostać udokumentowane w książce serwisowej urządzenia.

6.2. Usuwanie popiołu

Podczas normalnej eksploatacji urządzenia konieczne jest okresowe usuwanie nagromadzonego popiołu z komory spalania. Popiół należy usuwać dopiero po całkowitym wygaśnięciu ognia lub za pomocą narzędzi chroniących przed oparzeniami, takich jak rękawice żaroodporne.

Ostrzeżenie: Nigdy nie wyrzucaj żarzącego się popiołu lub żaru do domowego kosza na śmieci, gdyż stwarza to poważne zagrożenie pożarem.

Dostęp do szuflady na popiół uzyskuje się po otwarciu przednich drzwi urządzenia; popielnik znajduje się pod żeliwnym rusztem.

6.3. Serwis i części zamiennie

Wszelkie naprawy urządzenia powinny być wykonywane wyłącznie przez wykwalifikowanych instalatorów posiadających odpowiednie kwalifikacje. Do napraw należy używać wyłącznie oryginalnych części zamiennych producenta. Wszelkie zmiany w konstrukcji, instalacji lub działaniu urządzenia bez pisemnej zgody producenta są zabronione.

Producent gwarantuje dostępność oryginalnych części zamiennych przez cały okres użytkowania urządzenia. Aby je zamówić, skontaktuj się z działem sprzedaży lub najbliższym autoryzowanym sprzedawcą.

7. Recykling i utylizacja

To urządzenie jest przeznaczone do długotrwałego użytkowania i jest wykonane głównie z materiałów nadających się do recyklingu. Po zakończeniu okresu użytkowania produktu nie należy wyrzucać go razem z odpadami domowymi. Recykling tego urządzenia jest wyłączną odpowiedzialnością właściciela, który musi przestrzegać obowiązujących przepisów krajowych dotyczących bezpieczeństwa, poszanowania środowiska i ochrony środowiska. Odpowiedzialny recykling pomaga chronić zasoby naturalne i środowisko. Selektywna utylizacja produktu pomaga zapobiegać potencjalnym negatywnym skutkom dla środowiska i zdrowia oraz umożliwia odzysk materiałów, co prowadzi do znacznych oszczędności energii i zasobów.

Przed recyklingiem lub utylizacją należy upewnić się, że urządzenie jest całkowicie zimne. Odłącz i zdejmij wszystkie wyjmowane części, takie jak uchwyty, szkło, uszczelki i elementy dekoracyjne. Usuń pozostały popiół lub sadzę i wyczyść komorę spalania. W miarę możliwości oddziel różne materiały (np. żeliwo, stal, szkło, izolację ceramiczną, części malowane).

Elementy elektroniczne (jeśli występują) są klasyfikowane jako zużyty sprzęt elektryczny i elektroniczny (ZSEE). Należy je oddać do autoryzowanego punktu zbiórki odpadów elektrycznych lub miejskiego punktu recyklingu.

Materiały opakowaniowe, takie jak tektura, należy poddać recyklingowi razem z odpadami papierowymi. Folie ochronne i pianki należy poddać recyklingowi zgodnie z lokalnymi wytycznymi dotyczącymi odpadów z tworzyw sztucznych. Drewniane palety lub skrzynie należy zwrócić lub poddać recyklingowi razem z odpadami drzewnymi.

ELEMENT	TWORZYWO	METODA RECYKLINGU
Nadwozie i drzwi	Żeliwo / stal	Dostarcz do punktu skupu złomu
Szkło	Odporny na ciepło ceramiczny szkło	Poddać recyklingowi jako szkło niepodlegające recyklingowi lub oddaj do punktu zbiórki odpadów komunalnych
Foki	Włókno szklane / sznurek	Utylizować jako odpad niepodlegający recyklingowi.
Uchwyty , gałki	Metal, powlekany stal	Poddać recyklingowi odpady metalowe
Farba/ emalia powłoki	Wysoka temperatura farba / emalia	Usuwane poprzez profesjonalną odzysk metali; powłoki oddzielane termicznie i usuwane jako odpady niebezpieczne

Remarques générales

Ce manuel, y compris toutes les photographies, illustrations et marques de commerce, est protégé par le droit d'auteur. Tous droits réservés. Toute reproduction, même partielle, de ce manuel ou des documents qu'il contient est interdite sans l'autorisation écrite préalable de l'auteur.

Le contenu de ce document est susceptible d'être modifié sans préavis ; le fabricant se réserve le droit d'apporter des corrections et des mises à jour à ce manuel sans avertissement préalable.

Avertissement ! Une utilisation incorrecte, l'utilisation de combustibles interdits, la surcharge de l'appareil pendant son fonctionnement ou le défaut d'entretien saisonnier requis peuvent entraîner des dommages non couverts par la garantie du fabricant.

Cet appareil ne doit être utilisé que conformément à sa destination ; toute autre utilisation est considérée comme inappropriée et potentiellement dangereuse.

Pour éviter tout risque d'incendie, l'appareil doit être installé conformément à la réglementation locale en vigueur et aux recommandations techniques figurant dans ce manuel d'installation et d'utilisation. L'installation doit être réalisée conformément aux normes applicables du pays de destination et aux instructions du fabricant, et uniquement par du personnel qualifié. Une installation incorrecte peut présenter des risques pour les personnes, les animaux ou les biens, pour lesquels le fabricant décline toute responsabilité. Avant la mise en service, un contrôle technique doit être effectué, suivi d'un rapport d'inspection de la cheminée.

Avant la première mise en service, veuillez lire attentivement le mode d'emploi et les instructions d'installation, ainsi que toutes les consignes d'utilisation. Conservez le manuel pendant toute la durée de vie de l'appareil, dans un endroit facilement accessible, pour pouvoir le consulter rapidement. En cas de perte, de destruction ou de détérioration du manuel, contactez le revendeur ou le fabricant en indiquant l'identifiant de l'appareil.

1. Plaque signalétique ; légende et explication des paramètres qui y sont indiqués.

Un graphique représentant la plaque signalétique de l'appareil est présenté dans **ILLUSTRATION_1**.

ILLUSTRATION_1

1. 25 18

2. **BÅLSTIL** Blastil GmbH Lange Enden 29 13437 Berlin www.balstil.com

3. ●UGS : XYZ

4. ●DoP nombre : XYZ/1/2025/DOP

5. ●Destiné utiliser Ogrzewanie pomieszczeń w budynkach

6. ●Normatif technique spécification EN 16510-2-2:2022

7. ●Type d'appareil ÉTRE

8. ●Évalué pouvoir 8.0 kW

9. ●Saisonnier énergie efficacité 71.1 %

10. ●émissions de CO (à 13 % d'O₂) 0,10 %

1452 19

11. ●Nom : xxxxxxxxxxxxxxxxxxxxxxxxxxxxxxx

12. ●Numéro de série : CO4F:XXXX

13. ●de carburant : je

14. ●P kW 8.0 NPD NPD

P_{SH} kW 8.0 NPD NPD

P_w kW NPD NPD NPD

P_{acc} dans kW N / A N / A N / A

η % 81.1 NPD NPD

CO (13% O₂) mg/m³ 1500 NPD NPD

NON_x (13% O₂) mg/m³ 200 NPD NPD

z) OGC (13% O₂) mg/m³ 120 NPD NPD

PM (13% O₂) mg/m³ 40 NPD NPD

p Pennsylvanie 12 NPD NPD

p_w kPa (bar) NPD NPD NPD

T_s °C 238 NPD NPD

φ_{f,g} g/s 5.0 NPD NPD

Distances aux matériaux combustibles :

d_R mm 500

d_S mm 160

d_{S2} mm 160

d_{S3} mm 160

d_C mm 800

d_P mm 1500

d_F mm 600

d_L mm 1000

d_B mm 0

15. ● inflammabilité classe INT

16. ●Cheminée à conduit partagé connexion : OUI

Lisez et suivez le manuel d'utilisation. Utilisez uniquement les carburants recommandés.

17. ● 

La légende ci-dessous fournit une description détaillée des paramètres visibles sur la plaque signalétique, permettant une interprétation correcte des données techniques de l'appareil, nécessaire à son bon fonctionnement et à sa maintenance.

1. Siège social de l'entreprise , site web
2. Fabricant nom ; enregistré marque déposée
3. Code d'identification unique du type de produit
4. Numéro de référence de la déclaration de performance
5. Usage intentionnel
6. Normatif technique spécification
7. Classification des appareils taper
8. Évalué thermique pouvoir
9. Saisonnier énergie efficacité
10. Teneur en monoxyde de carbone (CO) exprimée en pourcentage, par rapport aux conditions avec une teneur en oxygène (O₂) de 13 %.
11. Le nom officiel donné pour identifier le produit
12. numéro de série de l'appareil
13. Indication du ou des types de carburant recommandés*
14. Émission valeurs tableau
 - valeurs nominales à la puissance thermique nominale
 - valeurs partielles de la puissance thermique à charge partielle
 - lent - valeurs de puissance thermique à combustion lente
 - P - puissance thermique ou plage de puissances
 - P_{SH} – puissance calorifique ou gamme de puissances
 - P_W – débit d'eau (si une chaudière intégrée est installée)
 - Puissance calorifique de l'accumulateur (en kW ou W) – pour les appareils encastrables Kachelofen
 - η – rendement de l'appareil à puissance calorifique nominale
 - CO (13 % O₂) - Émission de monoxyde de carbone à une teneur en oxygène de 13 %
 - NOx (13 % O₂) - émissions d'oxydes d'azote à une teneur en oxygène de 13 %
 - OGC (13 % O₂) - émissions d'hydrocarbures à une teneur en oxygène de 13 %
 - PM (13 % O₂) - émissions de particules à une teneur en oxygène de 13 %
 - P - tirage minimal requis
 - p_w - pression de service maximale admissible
 - T_s – température des gaz de combustion
 - φ_{f,g} – débit massique des gaz de combustion
 - Distances par rapport aux matériaux inflammables :
 - d_R - arrière
 - d_S – côté
 - d_{S2} – côté (niche)
 - d_{S3} – côté (45°)
 - d_C – plafond
 - d_P – matériaux inflammables adjacents (ex. meubles)
 - d_F - zone de rayonnement avant inférieure
 - d_L - zone de rayonnement latéral
 - d_B - espace sous la base de l'appareil (pieds exclus)
15. La capacité de l'appareil à fonctionner en continu ou périodiquement
16. Informations sur la possibilité de le raccorder à la cheminée parmi d'autres
17. code-barres
18. Année de délivrance du certificat
19. Numéro de l'organisme notifié

*anthracite et charbon vapeur sec (A), coke dur (B), coke basse température (C), briquettes de combustible pour appareils fermés (D), briquettes de combustible pour feux ouverts (E), charbon bitumineux (F), briquettes de lignite (G), briquettes de tourbe (H), bûches de bois (I), bois compressé non traité (briquettes de bois) (K), granulés de bois (L)

2. Assemblage et connexion .

2.1. Remarques générales

Il est recommandé que l'installation de l'appareil soit effectuée par un personnel dûment qualifié, afin de garantir un fonctionnement sûr et le respect des réglementations applicables.

Le produit peut être endommagé pendant le transport, même si l'emballage extérieur ne présente aucun signe visible de dommage. Nous vous recommandons d'inspecter soigneusement le produit dès sa réception. Si vous constatez un dommage, vous devez en informer immédiatement le transporteur et le mentionner sur les documents de transport au moment de la livraison.

Avant de brancher l'appareil, vérifiez soigneusement le fonctionnement de toutes les pièces mobiles, l'étanchéité des raccords de conduit de fumée et la bonne circulation de l'air extérieur. Lors des premières utilisations, l'insert peut dégager une légère odeur provenant de la peinture, du silicone

d'étanchéité (utilisé pour sceller les joints de l'appareil) et d'autres matériaux utilisés lors de l'installation, comme les conduits de fumée en acier. Ce phénomène est normal et disparaîtra après quelques cycles de chauffe.

odeur initiale peut provenir du processus de séchage thermique du revêtement de peinture des raccords plutôt que de l'appareil de chauffage lui-même. La peinture utilisée sur les conduits de fumée diffère, par sa composition et ses spécifications, de celle appliquée sur l'appareil, ce qui peut influencer l'intensité et la durée de l'odeur. Ce phénomène est une conséquence naturelle des propriétés des matériaux utilisés lors de la fabrication et n'indique pas un dysfonctionnement de l'appareil.

L'appareil doit être installé conformément à la réglementation applicable et aux codes de construction locaux, en respectant les distances de sécurité par rapport aux matériaux combustibles et en assurant une protection adéquate des murs et de la zone environnante.

Le conduit de cheminée doit être étanche, présenter des surfaces internes lisses et être exempt de suie et de contaminants avant le raccordement. Le raccordement entre la cheminée et l'appareil doit être réalisé à l'aide de matériaux incombustibles et résistants à l'oxydation, tels que l'acier ou des tuyaux émaillés.

En cas de tirage insuffisant de la cheminée, il est recommandé de faire appel à un ramoneur qualifié pour réaliser une inspection professionnelle. Cette évaluation permet d'examiner en détail l'état technique du système de cheminée et d'identifier tout problème susceptible d'affecter son bon fonctionnement, ce qui permet de prendre les mesures correctives appropriées.

Si le tirage de la cheminée est trop fort, l'installation d'un stabilisateur de tirage ou d'une sortie de cheminée réglable est recommandée. Cette solution permet d'optimiser le rendement de la cheminée ; la stabilisation du tirage garantit le fonctionnement sûr et efficace de l'ensemble du système.

L'état technique du conduit de cheminée doit être inspecté par un ramoneur agréé possédant les qualifications et l'expérience requises. Tous travaux de modernisation ou de modification doivent être réalisés exclusivement par une entreprise certifiée, conformément à la réglementation nationale et aux normes de sécurité en vigueur. Seule une exécution professionnelle de ces travaux garantit la sécurité des utilisateurs et le bon fonctionnement du système de cheminée.

2.2. Chambre ventilation .

Le poêle-cheminée est livré prêt à installer. Après le déballage, il convient de vérifier que le contenu de l'ensemble est complet et de s'assurer que les éléments suivants sont bien présents :

- bon fonctionnement du mécanisme de régulation de l'arrivée d'air à la chambre de combustion
- bon fonctionnement des charnières, de la poignée et du mécanisme de verrouillage de la porte avant
- l'état des panneaux de verre et l'étanchéité des joints

L'installation de l'appareil n'est autorisée qu'après obtention d'un rapport d'inspection de cheminée positif confirmant l'état technique du conduit de fumée.

2.3. Chambre ventilation .

L'appareil peut être installé dans des pièces où d'autres systèmes influent sur la pression sont utilisés (tels que des récupérateurs de chaleur, des systèmes de ventilation mécanique ou des hottes aspirantes). Pour un fonctionnement optimal, un apport d'air comburant suffisant est indispensable ; il est donc nécessaire d'installer une arrivée d'air extérieur étanche et dédiée, reliant directement l'extérieur du bâtiment au foyer.

Pour maintenir une bonne qualité de l'air intérieur et éviter les risques liés à des concentrations élevées de gaz de combustion (tels que le dioxyde de carbone et le monoxyde de carbone), il est essentiel que la pièce dans laquelle l'appareil est installé soit correctement ventilée.

La pièce où est installé un poêle à bois d'appoint à combustible solide doit avoir un volume minimal de 30 m³ et assurer une alimentation en air suffisante pour le foyer. Environ 8 à 10 m³ d'air sont nécessaires pour brûler 1 kg de bois dans un appareil à chambre de combustion fermée ; il est donc essentiel de garantir un apport continu d'air frais pour la combustion, de préférence par une prise d'air extérieure.

2.4. Dehors air connexion .

Ces appareils sont conçus pour permettre l'alimentation en air de combustion directement depuis l'extérieur du bâtiment. Il est recommandé d'aspirer l'air de combustion depuis l'extérieur via un tuyau de 100 mm de diamètre, raccordé à l'orifice d'entrée situé en bas de l'appareil.

Lorsqu'un tronçon de tuyau droit est utilisé, sa longueur maximale admissible est de 12 mètres. Si des raccords ou accessoires tels que des coudes ou des raccords sont utilisés, il convient de déduire 1 mètre de la longueur totale admissible du conduit pour chaque coude appliqué.

L'utilisation d'une arrivée d'air externe prévient la formation de courants d'air et évite la consommation d'oxygène de la pièce où l'appareil est installé. De plus, elle élimine le risque de reflux d'air, qui pourrait perturber le bon fonctionnement de l'appareil en présence de systèmes de ventilation ou d'extraction dans la même pièce ou dans des espaces adjacents.

3. Positionnement du poêle, distance de sécurité entre l'appareil et les matériaux inflammables.

L'appareil doit être installé sur un support stable et incombustible. La surface doit être constituée de matériaux résistants au feu tels que le béton, la céramique, le grès cérame ou des panneaux de protection spécifiques conçus pour limiter les risques de propagation du feu autour de l'appareil. Le support doit garantir la durabilité et la sécurité d'utilisation, et sa capacité de charge doit être adaptée au poids de l'appareil afin d'assurer sa stabilité pendant toute sa durée de vie.

Si un sol combustible est présent devant la porte du poêle (dans la zone de rayonnement thermique et au pied de la façade de l'appareil), il est nécessaire d'installer une protection en matériau incombustible. Cette protection doit s'étendre sur au moins 40 cm et peut être constituée de carrelage, de grès cérame, de pierre ou d'une plaque de protection en acier.

Les schémas 1A, 1B, 1C et 1D de la fiche technique fournie avec l'appareil illustrent l'emplacement recommandé pour l'installation, tout en respectant les distances minimales requises par rapport aux matériaux combustibles, conformément aux tests de sécurité réalisés par un organisme de contrôle agréé.

Ces schémas indiquent les distances d'installation admissibles par rapport au poêle. Lors du raccordement de l'appareil à des conduits de fumée en acier, les exigences du fabricant concernant les distances minimales entre le conduit et les matériaux combustibles doivent également être respectées. S'il est impossible de respecter les distances requises, des solutions techniques et de construction appropriées, telles qu'un revêtement incombustible, une isolation résistante aux hautes températures ou des écrans de protection ventilés, doivent être mises en œuvre afin d'éliminer tout risque d'incendie.

Il convient de noter que même les matériaux incombustibles peuvent nécessiter une protection supplémentaire s'ils ne sont pas conçus pour résister à des températures de fonctionnement élevées ; à défaut, ils risquent de se fissurer ou de se déformer en raison d'une surchauffe. La distance minimale recommandée par rapport aux matériaux incombustibles est de 100 mm.



Les composants de commande, tels que le système d'arrivée d'air, le rail de porte et la poignée, deviennent chauds pendant le fonctionnement de l'appareil. Le gant de protection fourni avec l'appareil doit être utilisé lors de la manipulation de ces composants.

4. Raccordement à la cheminée

Le système d'évacuation des fumées de la cheminée doit être conçu, installé et exploité en parfaite conformité avec toutes les normes et réglementations applicables aux installations de cheminées. En particulier, le choix et la configuration de la cheminée doivent tenir compte des exigences des normes EN 15287-1:2007+A1:2010, EN 15287-2:2008 et EN 13384-1:2015+A1:2019. Le bon fonctionnement du système de cheminée doit être vérifié, en fonction des conditions d'installation locales, conformément à la norme EN 13384-2:2015+A1:2019. Le conduit de fumée doit être fabriqué à partir de matériaux spécialement conçus pour résister aux produits de combustion, tels que l'acier inoxydable, l'acier émaillé ou des matériaux équivalents présentant une résistance thermique et chimique appropriée.

À l'intérieur de l'enveloppe chauffée du bâtiment, des conduits de fumée à simple paroi peuvent être utilisés, à condition qu'une isolation appropriée soit appliquée partout où des températures élevées pourraient endommager les structures environnantes.

Le conduit de fumée doit être conçu pour empêcher les infiltrations d'eau de pluie et doit être étanche à l'air et propre sur toute sa longueur. La hauteur utile minimale du conduit ne doit pas être inférieure à 4 m et la sortie de cheminée ne doit pas obstruer la libre évacuation des gaz de combustion. En cas de risque de refoulement, des mesures correctives appropriées doivent être mises en œuvre, telles que l'installation d'un chapeau anti-refoulement efficace, d'un chapeau de cheminée fixe, d'un extracteur de fumée ou la modification de la géométrie de la cheminée. Les sections horizontales du conduit doivent être évitées, car elles réduisent considérablement le tirage de la cheminée.

Le conduit de fumée doit être autoportant et ne doit pas exercer son poids sur l'appareil, afin d'éviter tout dommage mécanique. Compte tenu des températures élevées susceptibles d'être atteintes à l'intérieur du conduit, une isolation renforcée est obligatoire à proximité de matériaux combustibles tels que des poutres en bois ou des meubles. Dans certains cas, même des matériaux incombustibles peuvent nécessiter une protection supplémentaire pour prévenir toute déformation, fissuration ou autre dommage thermique s'ils ne sont pas conçus pour résister aux hautes températures. Le système de conduit de fumée doit être entièrement accessible pour l'inspection et le nettoyage sur toute sa longueur, sans aucune section inaccessible. La sortie de cheminée doit dépasser d'au moins 1 m la surface du toit, le faîtage ou tout autre obstacle présent sur le toit. De plus, le conduit terminal de la cheminée doit s'élever à plus de 1 m au-dessus du point le plus haut de tout bâtiment ou obstacle situé dans un rayon de 10 m. Pour les obstacles situés entre 10 m et 20 m de la sortie de cheminée, la souche de cheminée doit être positionnée de manière à garantir un passage dégagé.

La **FIGURE_1** présente une illustration schématique d'un poêle autonome raccordé à un conduit de fumée ; les composants indiqués sont décrits comme suit :

12. Conduit de cheminée : un conduit de cheminée doit être conçu pour résister aux hautes températures des gaz de combustion, qui peuvent atteindre 400 °C, voire plus. Il doit être fabriqué à partir de matériaux durables et résistants à la chaleur, capables de supporter les conditions mentionnées ci-dessus. Une isolation adéquate est également nécessaire pour prévenir les pertes de chaleur et la condensation, garantissant ainsi que les gaz de combustion restent chauds à la sortie du poêle ; ceci permet un tirage optimal. Le système de cheminée doit respecter les normes de sécurité relatives à la température des gaz de combustion et résister à la corrosion due à la condensation acide. Il est important de choisir une cheminée résistante à l'accumulation de suie et de créosote, qui peuvent s'y accumuler au fil du temps. Si elle n'est pas correctement nettoyée, l'accumulation de suie peut provoquer un feu de suie, un phénomène dangereux. Les feux de suie se produisent lorsque la suie et la créosote accumulées s'enflamment sous l'effet de la forte chaleur dans la cheminée, ce qui représente un risque d'incendie important. Pour éviter cela, une inspection et un nettoyage réguliers de la cheminée sont essentiels, afin de s'assurer qu'elle reste dégagée et que tous les matériaux utilisés sont conformes aux normes et compatibles avec le poêle. Choisir une cheminée conforme à la réglementation locale et conçue pour le modèle de poêle spécifique est essentiel pour garantir à la fois sécurité et efficacité.
13. Isolation thermique : il est conseillé d'utiliser des matériaux incombustibles, comme des panneaux isolants, pour cette partie du tubage de cheminée située à l'intérieur de la maison. Ces panneaux retiennent la chaleur des fumées, minimisant ainsi les pertes de chaleur et assurant le bon fonctionnement du poêle. De plus, ils protègent la structure environnante de la chaleur émise par la cheminée, réduisant ainsi les risques d'incendie.
14. Adaptateur de transition de cheminée servant à raccorder le conduit d'évacuation d'un poêle à un conduit de cheminée en céramique. Il assure une jonction sûre et stable entre le conduit métallique du poêle et la structure rigide de la cheminée, garantissant ainsi un alignement et une étanchéité corrects du passage des fumées.
15. La rosace de masquage (bride décorative) est un accessoire utilisé lors de l'installation de cheminées et de conduits de fumée pour recouvrir et finir proprement la jonction où le conduit de fumée d'un poêle traverse un mur ou un plafond pour rejoindre l'ouverture de la cheminée. Elle masque l'espace entre le conduit et le matériau environnant, offrant ainsi une installation propre et professionnelle au lieu de laisser apparaître un trou disgracieux.
16. Conduit de fumée horizontal : Cette section du conduit de fumée est horizontale et relie la sortie d'échappement du poêle au système de cheminée.
17. Joint coudé (courbe à 90 degrés) : Le joint coudé permet au tuyau de fumée de changer de direction, guidant le flux de gaz du poêle vers la cheminée.
18. La partie verticale du conduit de cheminée doit avoir une longueur minimale pour garantir une hauteur de cheminée adéquate et un tirage correct. Les exigences peuvent varier selon les normes locales, mais généralement, la longueur minimale du conduit vertical est d'environ 1 mètre. Ceci assure une bonne évacuation des fumées et un fonctionnement efficace du poêle.

19. anti-condensation : accessoire de cheminée placé à la jonction entre le conduit de fumée du poêle et le système de cheminée. Lorsque les gaz de combustion se refroidissent légèrement en entrant dans la cheminée, de l'humidité (condensation) peut se former. Le -collier anti-condensation empêche ces gouttelettes de condensation de s'échapper par le joint de raccordement .
20. Trappe de visite et de nettoyage ; installée directement dans le conduit de cheminée (généralement dans la partie inférieure), elle permet d'accéder à l'intérieur du conduit afin d'éliminer en toute sécurité la suie, le crésote et autres résidus de combustion lors de l'entretien annuel.
21. Un tapis de sol ininflammable, fabriqué à partir de matériaux résistants à la chaleur tels que des carreaux de céramique, de la pierre, de l'acier inoxydable ou de la pierre naturelle, protège efficacement le sol des dommages causés par les braises du poêle. Il prévient les dommages au sol, comme les brûlures ou les décolorations, qui pourraient résulter de la chute accidentelle de morceaux de bois chauds ou de braises s'échappant du poêle lors du chargement du combustible. Il ne doit pas être fabriqué à partir de matériaux transparents, comme le verre, en particulier dans le cas d'un sol combustible, car ce matériau n'offre pas une protection suffisante contre les hautes températures et le risque d'incendie.
22. Le sol de la pièce, c'est-à-dire la surface sur laquelle repose le poêle, peut être constitué de divers matériaux, tels que des carreaux, des panneaux ou d'autres revêtements. Dans le cas d'un poêle à bois, la surface du sol à proximité du poêle doit être correctement protégée, de préférence par un matériau ininflammable comme du carrelage ou de la pierre. Cette bande de matériau autour du poêle protège le sol des dommages causés par les hautes températures et les projections de braises. La surface directement sous le poêle doit avoir une capacité portante adaptée à son poids afin de garantir la stabilité et la sécurité de l'ensemble. Il est important que le sol soit suffisamment solide pour éviter toute déformation ou tout dommage sous le poids du poêle.

FIGURE_1

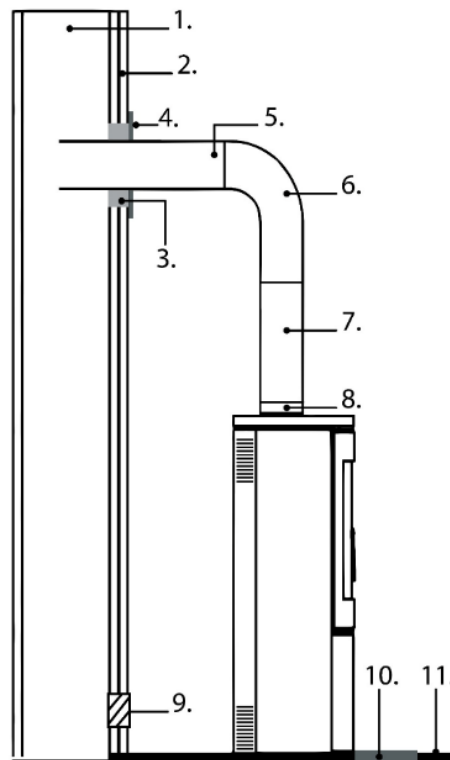

5. Utiliser

5.1. Remarques générales

Le fabricant décline toute responsabilité en cas de dommages résultant de l'utilisation d'un combustible non recommandé, de modifications non autorisées de l'appareil ou d'une installation incorrecte. Seules les pièces de rechange d'origine sont recommandées. Pendant le fonctionnement de l'appareil, toutes les réglementations locales et nationales applicables, y compris les normes nationales et européennes en vigueur, doivent être strictement respectées. La chaleur générée par l'appareil est répartie uniformément sur toute sa surface par rayonnement et convection.

5.2. Recommandé carburant .

Cet appareil ne doit pas être utilisé pour brûler des déchets ou des matériaux non destinés au chauffage. Seuls les combustibles recommandés par la fiche technique du fabricant peuvent être utilisés. La combustion de déchets, y compris les ordures ménagères et les déchets de bois, est strictement interdite. L'utilisation de combustibles non autorisés peut endommager l'appareil et présente un risque grave pour la santé et la vie des utilisateurs en raison de l'émission de substances toxiques lors de la combustion.

Il est recommandé d'utiliser du bois de chauffage sec, dont le taux d'humidité ne dépasse pas 18 %, récolté au moins deux ans auparavant, exempt de résine et entreposé dans un endroit couvert et bien ventilé. Les bois durs à fort pouvoir calorifique sont recommandés, car ils produisent un lit de braises stable et assurent un chauffage efficace. Les bûches de grande taille doivent être coupées à la longueur appropriée avant d'être entreposées ; leur diamètre maximal ne doit pas dépasser 200 mm.

Le bois finement fendu s'enflamme rapidement et dégage plus de chaleur, mais sa combustion est plus courte. Le charme et le hêtre sont des combustibles optimaux. Le chêne, le châtaignier, le frêne, l'érable, le bouleau et l'orme conviennent également. Il est préférable d'éviter le pin et

l'eucalyptus, car leur forte teneur en résine favorise l'accumulation de suie et de dépôts, ce qui nécessite un nettoyage plus fréquent de l'appareil et du conduit de cheminée.

5.3. Interdit carburant .

Seul du bois sec et naturel peut être utilisé dans cet appareil. L'utilisation de tout type de charbon, de combustibles liquides et de bois vert (c'est-à-dire du bois fraîchement coupé ou humide) est strictement interdite. Ces combustibles réduisent considérablement le rendement de l'appareil, contribuent à l'accumulation excessive de suie et de goudron et peuvent, par conséquent, obstruer le conduit de cheminée. La combustion de bois de récupération est également interdite, notamment les traverses de chemin de fer, les poteaux télégraphiques, le contreplaqué, les panneaux de fibres, les palettes et autres matériaux à base de bois ayant subi un traitement chimique ou imprégné. Ces matériaux contaminent rapidement le conduit de cheminée, nuisent à l'environnement et peuvent provoquer une surchauffe et des dommages irréversibles au foyer.

Il est également interdit de brûler des déchets autres que du bois, tels que des plastiques ou des aérosols. N'utilisez jamais d'essence, de kérosène, d'alcool éthylique, de liquide allume-feu pour barbecue ni aucun autre liquide inflammable pour allumer ou rallumer un feu dans l'appareil. Ces substances doivent être stockées à bonne distance de l'appareil pendant son fonctionnement.

5.4. Éclairage .

La méthode recommandée pour allumer l'appareil est l'allumage par le haut. Pour allumer le feu correctement, ouvrez la porte du foyer et ouvrez complètement toutes les arrivées d'air. Placez des bûches fendues et de grande taille au fond de la chambre de combustion, puis ajoutez une couche de morceaux de bois légèrement plus fins, et enfin du petit bois d'allumage par-dessus.



Il est strictement interdit d'utiliser tout matériau d'allumage autre que ceux spécifiés dans ce manuel, et notamment les substances inflammables à base chimique telles que l'huile, l'essence, les solvants ou agents similaires.

Lors du remplissage en carburant, il convient de veiller à ne pas endommager la paroi interne de la chambre de combustion.

Durant la période initiale de fonctionnement, il est recommandé de faire fonctionner l'appareil à puissance réduite et d'augmenter progressivement la température. Cette méthode permet d'atténuer les à-coups et de minimiser les risques de choc thermique.

Lors des phases de chauffage et de refroidissement, l'appareil peut se dilater et se contracter naturellement, ce qui peut engendrer de légers bruits métalliques. Ce phénomène est normal et résulte du comportement des composants en acier sous l'effet des variations de température.

5.5. Organismes de réglementation

Le schéma ci-dessous illustre les réglages d'alimentation en air, qui sont essentiels au bon fonctionnement du poêle.

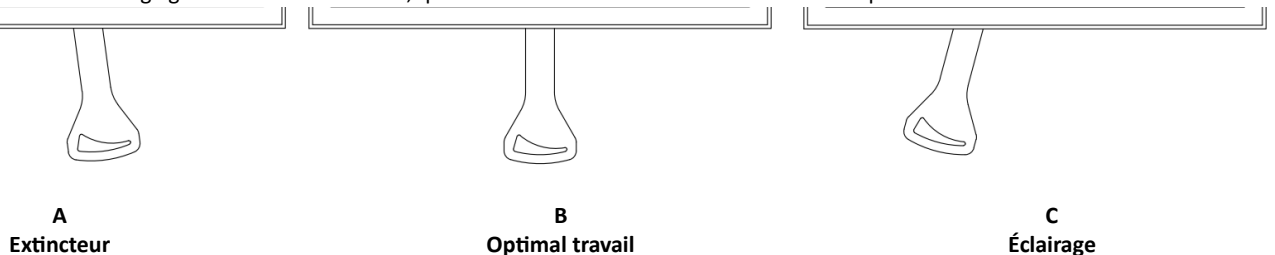

Pour assurer une combustion optimale, il est essentiel de maintenir un apport d'air constant à l'appareil. Un apport d'air insuffisant entrave la combustion complète du combustible, ce qui peut entraîner des émissions de fumée et, dans des cas extrêmes, une accumulation excessive de gaz combustibles et leur inflammation. Les gaz libérés par le combustible en cas d'apport d'air insuffisant, combinés à la présence d'une étincelle ou à une température élevée, peuvent exploser. **La fermeture complète du curseur de commande d'arrivée d'air, notamment après le remplissage du réservoir et pendant le fonctionnement de l'appareil, est strictement interdite.** Un apport d'air adéquat est crucial pour garantir à la fois l'efficacité de l'appareil et la sécurité de l'utilisateur.

5.6. Nominal carburant chargement , ravitaillement

Lors de l'ajout de bois de chauffage, ouvrez la porte du foyer avec précaution afin d'éviter une entrée d'air brusque qui pourrait provoquer des fuites de fumée dans la pièce. Il est recommandé de porter des gants de protection pour effectuer cette opération afin d'éviter les brûlures dues au contact avec les parties chaudes de l'appareil.

La charge maximale de combustible et le nombre de cycles de ravitaillement ne doivent pas dépasser les valeurs spécifiées dans la fiche technique de l'appareil fournie avec celui-ci.

5.7. Anomalies se produisant pendant opération .

En cours de fonctionnement, des anomalies peuvent survenir, indiquant des dysfonctionnements du système de chauffage. Le plus souvent, ces anomalies sont dues à des irrégularités d'installation, au non-respect des recommandations de ce manuel ou à l'influence de facteurs externes, notamment les conditions météorologiques.

Vous trouverez ci-dessous les problèmes les plus fréquemment observés, ainsi que les mesures correctives recommandées.

Refoulement de fumée à l'ouverture de la porte

- Ouvrir la porte trop brusquement ; ouvrez-la lentement pour laisser le courant d'air se stabiliser.
- Alimentation en air limitée ; assurer une ventilation adéquate et fournir de l'air de combustion conformément aux instructions
- conditions météorologiques défavorables*
- Tirage de cheminée insuffisant ; une inspection et/ou un nettoyage du conduit de cheminée sont recommandés

Chauffage insuffisant ou feu éteint

- Niveau de carburant insuffisant ; ajoutez du carburant conformément aux recommandations du fabricant
- teneur en humidité du bois excessivement élevée ; utiliser du bois dont la teneur en humidité ne dépasse pas 20 %

Rendement de chauffage réduit malgré une combustion correcte

- utilisation d'un combustible à faible pouvoir calorifique, le bois résineux
- teneur en humidité excessive du carburant

Encrassement excessif de la vitre du foyer

- Intensité de combustion trop faible ; éviter un fonctionnement prolongé à faible flamme
- Utilisation de bois de conifères ou résineux ; le bois dur sec est recommandé

Le bon fonctionnement de l'appareil peut être ponctuellement perturbé par les conditions météorologiques, notamment une forte humidité, du brouillard, des vents violents, une faible pression atmosphérique ou des turbulences dues à la présence de bâtiments élevés à proximité. En cas de problèmes récurrents, il est recommandé de consulter un ramoneur agréé ou d'installer un chapeau de cheminée pour améliorer le tirage.

5.8. Cheminée Risque d'incendie .

Un fonctionnement prolongé à des températures de combustion excessivement basses peut entraîner la formation d'importantes quantités de suie et de vapeur d'eau, qui peuvent se déposer à l'intérieur du conduit de cheminée sous forme de crésote inflammable. Ceci peut provoquer un feu de cheminée, phénomène caractérisé par une combustion violente à l'intérieur du conduit, avec des flammes intenses et des températures extrêmement élevées.

En cas d'incendie de cheminée, les actions suivantes doivent être entreprises immédiatement :

- Fermez toutes les ouvertures du tiroir à cendres et coupez l'arrivée d'air froid.
- fermer les volets du rideau d'air
- s'assurer que la porte du foyer est bien fermée
- Avertir immédiatement l'unité la plus proche du service d'incendie de l'État

6. Service et maintenance .

6.1. Entretien de l'appareil et des conduits d'évacuation des fumées.

Afin de garantir le fonctionnement sûr et efficace de l'appareil, les opérations d'entretien doivent être effectuées régulièrement conformément aux instructions ci-dessous. Toute intervention d'entretien doit être réalisée uniquement lorsque l'appareil est complètement froid.

Les activités d'entretien périodique comprennent :

- élimination des cendres de la chambre de combustion et du tiroir à cendres,
- nettoyage du pare-brise,
- nettoyage de l'intérieur de la chambre de combustion,
- Nettoyage du conduit de cheminée.

Laisser des cendres dans le cendrier pendant une période prolongée peut entraîner sa corrosion chimique. La fréquence de nettoyage de la chambre de combustion dépend du type et du taux d'humidité du bois utilisé. Des tisonniers, des grattoirs, des brosses ou des aspirateurs spécialement conçus pour les cheminées peuvent être utilisés pour nettoyer la chambre.

La vitre avant doit être nettoyée exclusivement avec un nettoyant spécifique pour vitres de cheminée. Ce produit ne doit pas être utilisé sur les éléments en acier ou en fonte. Tout agent abrasif susceptible de rayer la surface de la vitre doit être strictement proscrit. Il est recommandé d'appliquer le nettoyant sur un chiffon plutôt que directement sur la vitre. Cette précaution est essentielle pour éviter tout contact entre le nettoyant et le joint, ce qui pourrait l'endommager ou altérer son étanchéité.

Le ramonage du conduit de cheminée doit être effectué au moins deux fois par an, avant et pendant la saison de chauffage, en fonction de l'utilisation de l'appareil et de la qualité du combustible. Ces travaux doivent être réalisés par un ramoneur agréé et leur exécution doit être consignée dans le carnet d'entretien de l'appareil.

6.2. Élimination des cendres .

Lors du fonctionnement normal de l'appareil, il est nécessaire de retirer périodiquement les cendres accumulées dans la chambre de combustion. Les cendres ne doivent être retirées qu'après l'extinction complète du feu ou à l'aide d'outils de protection contre les brûlures, tels que des gants résistants à la chaleur.

Avertissement : Ne jetez jamais de cendres ou de braises incandescentes dans une poubelle ménagère, car cela présente un grave risque d'incendie. L'accès au tiroir à cendres se fait en ouvrant la porte avant de l'appareil ; le bac à cendres se trouve sous la grille en fonte.

6.3. Service et pièces détachées parties

Toute réparation de l'appareil doit être effectuée exclusivement par des installateurs qualifiés. Seules des pièces de rechange d'origine du fabricant

Observații generale

Acest manual, inclusiv toate fotografiile, ilustrațiile și mărcile comerciale, este protejat de drepturi de autor. Toate drepturile rezervate. Reproducerea oricărei părți a acestui manual sau a materialelor conținute în acesta este interzisă fără acordul prealabil scris al autorului.

Conținutul acestui document poate fi modificat fără notificare prealabilă; producătorul își rezervă dreptul de a efectua corecturi și actualizări ale acestui manual fără notificare prealabilă.

Atenție! Funcționarea necorespunzătoare, utilizarea combustibililor interziși, supraîncărcarea aparatului în timpul funcționării sau lipsa întreținerii sezoniere necesare pot duce la daune care nu sunt acoperite de garanția producătorului.

Aparatul trebuie utilizat numai în scopul pentru care a fost conceput, orice altă utilizare fiind considerată necorespunzătoare și potențial periculoasă. Pentru a evita riscul de incendiu, aparatul trebuie instalat în conformitate cu reglementările locale în construcții și cu recomandările tehnice furnizate în acest manual de instalare și utilizare. Instalarea aparatului trebuie efectuată în conformitate cu standardele aplicabile din țara de destinație și cu instrucțiunile producătorului și numai de către personal calificat. Instalarea necorespunzătoare poate duce la pericole pentru persoane, animale sau bunuri, pentru care producătorul nu este responsabil. Înainte de punerea în funcțiune, trebuie efectuată o inspecție tehnică, urmată de un raport de inspecție a coșului de fum.

Înainte de prima punere în funcțiune, vă rugăm să vă asigurați că ați citit cu atenție instrucțiunile de utilizare și instalare, precum și toate instrucțiunile de utilizare corectă. Manualul trebuie păstrat pe întreaga durată de viață a aparatului într-un loc ușor accesibil, pentru a permite o consultare rapidă. Dacă manualul este pierdut, distrus sau deteriorat, contactați distribuitorul sau producătorul produsului, furnizând informațiile de identificare ale aparatului.

1. Plăcuța de identificare; legendă și explicație a parametrilor conținuți în aceasta.

O imagine care prezintă plăcuța de identificare a dispozitivului este prezentată în **ILUSTRAȚIE_1**.

ILUSTRAȚIE_1

1. Balstil GmbH
Lange Enden 29
13437 Berlin
www.balstil.com

25
18 ani

2

3 ● Cod produs: XYZ

4 ● Director de imagine număr: XYZ/1/2025/DOP

5 ● Destinat utilizare: Ogrzewanie pomieszczeń w budynkach

6 ● Normativ tehnic specificație: EN 16510-2-2:2022

7 ● Tipul aparatului: FI

8 ● Evaluat putere: 8,0 kW

9 ● Sezonier energie eficiență: 71,1 %

10 ● Emisii de CO₂ (la 13% O₂): 0,10 %

11 ● Nume: xxxxxxxxxxxxxxxxxxxxxxxxxxxxxxxx

12 ● Număr de serie: CO4F:XXXX

	nume	parte	lent
13 ● Combustibil tip:			
14 ● P:	kW	8,0	NPD
P _{SH}	kW	8,0	NPD
P _w	kW	NPD	NPD
P _{cont in}	kW	N / A	N / A
η	%	81,1	NPD
CO ₂ (13% O ₂)	mg / m ³	1500	NPD
NU _x (13% O ₂)	mg / m ³	200	NPD
OGC (13% O ₂)	mg / m ³	120	NPD
PM (13% O ₂)	mg / m ³	40	NPD
p _c	Pa	12	NPD
p _w	kPa (Bar)	NPD	NPD
T _s	°C	238	NPD
φ _{f,g}	g/s	5,0	NPD

Distanțe față de materiale combustibile:

d _R	mm	500
d _S	mm	160
d _{S2}	mm	160
d _{S3}	mm	160
d _C	mm	800
d _P	mm	1500
d _F	mm	600
d _L	mm	1000
d _B	mm	0

15 ● Inflamabilitate clasă: INT

16 ● Coș de fum comun conexiune: DA

Citiți și urmați instrucțiunile din manualul de utilizare. Folosiți doar combustibilii recomandați.

17 ani

Legenda de mai jos oferă o descriere detaliată a parametrilor vizibili pe plăcuța de identificare, permițând interpretarea corectă a datelor tehnice ale dispozitivului, necesare pentru funcționarea și întreținerea corespunzătoare.

1. Sediul central al companiei , site-ul web

2. Producător nume ; înregistrat marcă comercială
3. Codul unic de identificare al tipului de produs
4. Numărul de referință al declarației de performanță
5. Utilizare intenționată
6. Normativ tehnic specificație
7. Clasificarea aparatelor tip
8. Evaluat termic putere
9. Sezonier energie eficiență
10. Conținutul de monoxid de carbon (CO) exprimat procentual, relativ la condiții cu un conținut de oxigen (O₂) de 13%.
11. Denumirea oficială dată pentru identificarea produsului
12. Numărul de serie al aparatului
13. Indicarea tipului (tipurilor) de combustibil recomandat(e)*
14. Emisii valori masă
 - nom - valori la puterea termică nominală
 - valori parțiale la puterea termică la sarcină parțială
 - lent - valori la puterea calorică la ardere lentă
 - P - puterea termică sau intervalul de putere
 - P_{SH} – puterea termică a spațiului sau intervalul de puteri
 - P_W – debitul de apă (dacă este montat un boiler integrat)
 - P_{acc in} – debit termic acumulator (în kW sau W) – pentru aparatele încastrabile Kachelofen
 - η – randamentul aparatului la puterea termică nominală
 - CO (13% O₂) - emisie de monoxid de carbon la un conținut de oxigen de 13%
 - NO_x (13% O₂) - emisii de oxizi de azot la un conținut de oxigen de 13%
 - OGC (13% O₂) - emisii de hidrocarburi la un conținut de oxigen de 13%
 - PM (13% O₂) - emisie de particule în suspensie la un conținut de oxigen de 13%
 - P - tiraj minim necesar pentru coșul de fum
 - p_w - presiunea maximă admisă de lucr
 - T_s - temperatura gazelor de ardere
 - φ_{f, g} – debitul masic al gazelor de ardere
 - Distanțe față de materialele inflamabile:
 - d_R - spate
 - d_S – partea
 - d_{S2} – lateral (nișă)
 - d_{S3} – lateral (45°)
 - d_C – tavan
 - d_p – materiale inflamabile adiacente (de exemplu, mobilier)
 - d_F - zona de radiație frontală inferioară
 - d_L - zona de radiație laterală
 - d_B - spațiul de sub baza dispozitivului (excluzând picioarele)
15. Capacitatea aparatului de a funcționa continuu sau periodic
16. Informații despre posibilitatea de a fi conectat la coșul de fum ca unul dintre multele
17. Cod de bare
18. Anul emiterii certificatului
19. Numărul organismului notificat

*antracit și cărbune uscat (A), cocs dur (B), cocs de joasă temperatură (C), combustibil brichetat pentru aparate închise (D), combustibil brichetat pentru foc deschis (E), cărbune bituminos (F), brichete de lignit (G), brichete de turbă (H), bușteni de lemn (I), lemn comprimat, netratat (brichete de lemn) (K), peleți de lemn (L)

2. Asamblare și conectare .

2.1. Observații generale

Se recomandă ca instalarea aparatului să fie efectuată de către personal calificat, asigurând funcționarea în siguranță și respectarea reglementărilor aplicabile.

Produsul se poate deteriora în timpul transportului, chiar dacă ambalajul exterior nu prezintă semne vizibile de deteriorare. Recomandăm inspectarea cu atenție a produsului imediat după primire. Dacă se identifică orice deteriorare, compania de transport trebuie notificată fără întârziere, iar toate deteriorările vizibile ale produsului sau ambalajului trebuie înregistrate în documentele de transport în momentul livrării.

Înainte de a conecta aparatul, verificați cu atenție funcționarea tuturor componentelor mobile, etanșeitatea conexiunilor de evacuare a gazelor arse și alimentarea neobstrucționată cu flux de aer din exterior. În timpul primelor porniri, insertul poate emite un ușor miros provenit de la vopsea, siliconul de etanșare (folosit pentru etanșarea îmbinărilor structurale ale aparatului) și alte materiale utilizate în timpul instalării, cum ar fi țevile de evacuare a gazelor arse din oțel. Acesta este un fenomen natural și se va disipa după mai multe cicluri de ardere.

inițială de miros poate rezulta din procesul de întărire termică a stratului de vopsea de pe componentele de conectare, mai degrabă decât de aparatul de încălzire în sine. Vopseaua utilizată pe țevile de evacuare a gazelor arse diferă în ceea ce privește compoziția și specificațiile față de stratul de vopsea aplicat pe aparat, ceea ce poate afecta intensitatea și durata mirosului. Acest fenomen este o consecință naturală a proprietăților materialelor utilizate în procesul de fabricație și nu indică o funcționare defectuoasă a aparatului.

Aparatul trebuie instalat în conformitate cu reglementările aplicabile și cu codurile locale de construcție, menținând distanțe de siguranță față de materialele combustibile și asigurând o protecție adecvată a pereților și a zonei înconjurătoare.

Conducta de evacuare a fumului trebuie să fie etanșă, să aibă suprafețe interne netede și să fie curățată de funingine și contaminanți înainte de conectare. Conexiunea dintre coș și aparat trebuie realizată folosind materiale necombustibile, rezistente la oxidare, cum ar fi oțelul sau țevile emailate. Dacă se identifică un tiraj insuficient al coșului de fum, se recomandă contactarea unui specialist calificat în coșuri de fum pentru a efectua o inspecție profesională a coșului de fum. O astfel de evaluare permite o evaluare amănunțită a stării tehnice a sistemului de coș de fum și identificarea oricăror probleme care ar putea afecta buna funcționare a acestuia, permițând luarea măsurilor corective adecvate.

Dacă tirajul coșului de fum este excesiv de puternic, se recomandă instalarea unui stabilizator de tiraj sau a unui capăt reglabil al coșului de fum. Această soluție permite optimizarea performanței coșului de fum; stabilizarea tirajului asigură funcționarea sigură și eficientă a întregului sistem de coș de fum. Starea tehnică a conductei de fum trebuie inspectată de către un coșar autorizat, cu calificări și experiență corespunzătoare. Orice lucrare de modernizare sau modificare trebuie efectuată exclusiv de către o companie certificată, în conformitate cu reglementările și standardele de siguranță naționale aplicabile. Doar executarea profesională a acestor lucrări asigură siguranța utilizatorilor și funcționarea corectă a sistemului de coșuri de fum.

2.2. Cameră ventilație .

Șemineul este livrat ca un aparat gata de instalare. După despachetare, trebuie verificată integritatea setului și trebuie verificate următoarele:

- funcționarea corectă a mecanismului care reglează alimentarea cu aer a camerei de ardere
- funcționarea corectă a balamalelor, mânerului și mecanismului de blocare a ușii din față
- starea panourilor de sticlă și etanșeitatea garniturilor

Instalarea aparatului este permisă numai după obținerea unei inspecții pozitive a coșului de fum care confirmă starea tehnică a conductei de fum.

2.3. Cameră ventilație .

Aparatul poate fi instalat în încăperi în care sunt utilizate alte sisteme care afectează condițiile de presiune (cum ar fi unități de recuperare a căldurii, sisteme de ventilație mecanică sau hotele cu ventilatoare). Pentru a asigura o funcționare corectă, este necesar să se asigure o alimentare suficientă cu aer de ardere; prin urmare, trebuie instalată o alimentare cu aer extern etanșă și dedicată, care să conducă direct din exteriorul clădirii către focar.

Pentru a menține o calitate ridicată a aerului din interior și pentru a evita pericolele asociate cu concentrații ridicate de gaze de ardere (cum ar fi dioxidul de carbon și monoxidul de carbon), este esențial ca încăperea în care este instalat aparatul să fie ventilată corespunzător.

Încăperea în care este instalată o sobă independentă pe combustibil solid trebuie să aibă un volum minim de 30 m³ și să asigure o alimentare adecvată cu aer a focarului. Sunt necesari aproximativ 8-10 m³ de aer pentru a arde 1 kg de lemne într-un aparat cu cameră de ardere închisă; prin urmare, asigurarea unei alimentări continue cu aer proaspăt pentru procesul de ardere, de preferință printr-o admisie de aer externă, este crucială.

2.4. Exterior aer conexiune .

Aparatele sunt proiectate astfel încât aerul de ardere să fie furnizat direct din exteriorul clădirii. Se recomandă ca aerul de ardere să fie aspirat din exterior printr-o conductă cu diametrul de 100 mm, conectată la racordul de admisie situat în partea inferioară a aparatului.

Când se utilizează o secțiune dreaptă de țevă, lungimea maximă admisă este de până la 12 metri. Dacă se utilizează fittinguri sau accesorii precum coturi sau coturi, trebuie scăzut 1 metru din lungimea totală admisă a conductei pentru fiecare cot aplicat.

Utilizarea unei alimentări cu aer extern previne formarea curenților de aer și evită consumul de oxigen din încăperea în care este instalat aparatul. Un avantaj suplimentar este eliminarea riscului de curgere inversă a aerului care ar putea afecta negativ tirajul corespunzător al aparatului atunci când sistemele de ventilație sau de evacuare sunt prezente în aceeași încăpere sau în spațiile direct adiacente.

3. Poziționarea sobei, distanța de siguranță a dispozitivului față de materialele inflamabile.

Aparatul trebuie instalat pe o bază stabilă, necombustibilă. Suprafața trebuie să fie fabricată din materiale ignifuge, cum ar fi beton, ceramică, gresie porțelanată sau plăci de protecție speciale, concepute pentru a reduce riscul de răspândire a incendiului în jurul aparatului. Baza trebuie să asigure durabilitate și funcționare sigură, iar capacitatea sa portantă trebuie să fie adaptată corespunzător greutății aparatului pentru a garanta o poziționare stabilă pe întreaga durată de viață a acestuia.

Dacă în fața ușii sobei există o pardoseală combustibilă (în zona de radiație termică și la baza părții frontale a aparatului), este necesar să instalați o suprafață de protecție din material necombustibil. Această suprafață trebuie să se întindă pe o lungime de cel puțin 40 cm și poate fi alcătuită din plăci ceramice, gresie porțelanată, piatră sau o placă de protecție din oțel.

DIAGramele 1A, 1B, 1C și 1D din fișa tehnică furnizată împreună cu unitatea ilustrează amplasarea recomandată a aparatului, menținând în același timp distanțele minime necesare față de materialele combustibile, pe baza testelor de siguranță efectuate de un organism de testare acreditat. Diagramele indică distanțele de instalare admise față de sobă. La conectarea aparatului la țevi de evacuare a gazelor arse din oțel, trebuie respectate și cerințele producătorului privind distanțele minime dintre țeava de evacuare a gazelor arse și materialele combustibile. Dacă nu este posibilă menținerea distanțelor necesare, trebuie aplicate soluții tehnice și constructive adecvate, cum ar fi placarea incombustibilă, izolația rezistentă la temperaturi ridicate sau ecranele de protecție ventilate, pentru a elimina riscul de incendiu.

Trebuie menționat că și materialele necombustibile pot necesita protecție suplimentară dacă nu sunt proiectate să reziste la temperaturi ridicate de funcționare; în caz contrar, acestea pot suferi deteriorări precum crăparea sau deformarea din cauza supraîncălzirii. Distanța minimă recomandată față de materialele necombustibile este de 100 mm.



Componentele de operare, cum ar fi comenzile de alimentare cu aer, șina ușii și mânerul, se încălzesc în timpul funcționării aparatului. La manipularea acestor componente trebuie purtată o mănușă de protecție furnizată împreună cu aparatul.

4. Conectarea la coșul de fum

Sistemul de evacuare a fumului trebuie proiectat, instalat și exploatat în conformitate cu toate standardele și reglementările aplicabile care reglementează instalarea coșurilor de fum. În special, selecția și configurația coșului de fum trebuie să țină cont de cerințele standardelor EN 15287-1:2007+A1:2010, EN 15287-2:2008 și EN 13384-1:2015+A1:2019. Performanța corectă a sistemului de evacuare a fumului trebuie verificată, în funcție de condițiile locale de instalare, în conformitate cu EN 13384-2:2015+A1:2019. Conducta de fum trebuie fabricată din materiale special concepute pentru a rezista la produsele de ardere, cum ar fi oțelul inoxidabil, oțelul emailat sau materiale echivalente cu rezistență termică și chimică adecvată.

În anvelopa încălzită a clădirii, se pot utiliza țevi de evacuare a gazelor de eșapament cu perete simplu, cu condiția aplicării unei izolații adecvate oriunde temperaturile ridicate ar putea provoca deteriorarea structurilor înconjurătoare.

Sistemul de evacuare a fumului trebuie proiectat astfel încât să prevină pătrunderea apei de ploaie și trebuie să fie etanș și curat pe toată lungimea sa. Înălțimea efectivă minimă a conductei de fum nu trebuie să fie mai mică de 4 m, iar terminalul coșului de fum nu trebuie să obstrucționeze evacuarea liberă a gazelor de ardere. În cazurile în care poate apărea un tiraj descendent, trebuie implementate măsuri corective adecvate, cum ar fi instalarea unei capace anti-tiraj descendent eficiente, a unui capac static pentru coș, a unui ventilator de evacuare a fumului sau modificarea geometriei coșului de fum. Trebuie evitate secțiunile orizontale ale conductei de fum, deoarece acestea afectează substanțial tirajul coșului de fum.

Conducta de evacuare a fumului trebuie să fie autoportantă și nu trebuie să își impună greutatea pe aparat, deoarece acest lucru poate provoca daune mecanice. Din cauza temperaturilor ridicate care pot fi atinse în interiorul conductei de fum, este obligatorie o izolație sporită în zonele adiacente materialelor combustibile, cum ar fi grinzile de lemn sau mobilierul. În anumite cazuri, chiar și materialele necombustibile pot necesita protecție suplimentară pentru a preveni deformarea, crăparea sau alte forme de deteriorare termică, dacă nu sunt proiectate pentru expunerea la temperaturi ridicate. Sistemul de evacuare a fumului trebuie să fie complet accesibil pentru inspecție și curățare pe întreaga sa lungime, fără secțiuni inaccesibile. Ieșirea la coș trebuie să se extindă cu cel puțin 1 m deasupra suprafeței acoperișului, a coamei acoperișului sau a oricărui obstacol situat pe acoperiș. În plus, terminalul coșului de fum trebuie să se ridice cu mai mult de 1 m deasupra celui mai înalt punct al oricărei clădiri sau obstacol aflat pe o rază de 10 m. Pentru obstacolele situate între 10 m și 20 m de ieșirea la coș, coroana coșului de fum trebuie să fie poziționată astfel încât să se asigure o trecere neobstrucționată.

FIGURA_1 prezintă o ilustrație schematică a unei sobe independente conectate la un coș de fum; componentele indicate sunt descrise după cum urmează:

1. Conductă de fum; o conductă de fum trebuie proiectată pentru a face față temperaturilor ridicate ale gazelor de ardere, care pot ajunge până la 400°C sau mai mult. Trebuie să fie fabricată din materiale durabile, rezistente la căldură, capabile să reziste condițiilor menționate mai sus. De asemenea, este necesară o izolație adecvată pentru a preveni pierderile de căldură și condensul, asigurându-se că gazele de ardere rămân calde la ieșirea din sobă; acest lucru permite menținerea unui tiraj optim. Sistemul de coș de fum trebuie să îndeplinească standardele de siguranță privind temperatura gazelor de ardere și să fie rezistent la coroziunea cauzată de condensul acid. Este important să selectați un coș de fum rezistent la acumularea de funingine și creozot, care se pot acumula în coș în timp. Dacă nu este curățată corespunzător, acumularea de funingine poate duce la o stare periculoasă cunoscută sub numele de incendiu de funingine. Incendiile de funingine apar atunci când funinginea și creozotul acumulate se aprind din cauza căldurii ridicate din coș, prezentând un risc serios de incendiu. Pentru a preveni acest lucru, inspecția și curățarea regulată a coșului de fum sunt esențiale, asigurându-se că acesta rămâne fără blocaje și că toate materialele utilizate sunt conforme cu normele și sigure pentru utilizarea cu soba. Alegerea unui coș de fum care respectă reglementările locale și este proiectat pentru modelul specific de sobă este crucială pentru a asigura atât siguranța, cât și eficiența.
2. Izolație termică; această secțiune a căptușelii coșului de fum, situată în interiorul casei, este recomandată pentru a fi construită din materiale necombustibile, cum ar fi panourile izolatoare. Panoul izolator are rolul de a reține căldura gazelor de ardere, reducând la minimum pierderile de căldură și asigurând funcționarea eficientă a sobei. În plus, protejează structura înconjurătoare de căldura emisă de coș, reducând riscul de potențiale incendii.
3. Adaptor de tranziție pentru coș de fum utilizat pentru a conecta conducta de evacuare a gazelor de eșapament de la sistemul de evacuare al sobei cu un sistem de coș de fum ceramic. Acesta creează o joncțiune sigură și stabilă între conducta metalică de evacuare a gazelor de eșapament a sobei și structura rigidă a coșului de fum, asigurând o aliniere și o etanșare corectă a traseului de evacuare a gazelor de eșapament.
4. Rozeta de mascare (flanșă decorativă) este un accesoriu utilizat în instalațiile de coșuri de fum și conducte de fum pentru a acoperi și finisa perfect joncțiunea unde conducta de fum a unei sobe trece printr-un perete sau tavan în deschiderea coșului de fum. Aceasta ascunde spațiul dintre conductă și materialul din jur, oferind instalației un aspect curat și profesional, în loc să lase vizibilă o gaură inestetică.
5. Țeavă de evacuare orizontală: Această secțiune a țevii de evacuare a gazelor arse se desfășoară orizontal și conectează orificiul de evacuare al sobei la sistemul de coș de fum.
6. Îmbinare cu cot (cot de 90 de grade): Îmbinarea cu cot permite schimbarea direcției țevii de evacuare a gazelor, ghidând fluxul de gaze de la sobă spre coș.
7. Secțiunea verticală a țevii de fum; aceasta trebuie să aibă o lungime minimă pentru a asigura o înălțime adecvată a coșului de fum și un tiraj corespunzător. Cerințele pot varia în funcție de standardele locale, dar, de obicei, lungimea minimă a țevii verticale este de aproximativ 1 metru. Acest lucru asigură o ventilație corectă a gazelor de ardere și o funcționare eficientă a sobei.
8. Guler anticondens -; un accesoriu pentru coșul de fum plasat la joncțiunea dintre conducta de evacuare a gazelor arse a sobei și sistemul de coș de fum. Pe măsură ce gazele de ardere se răcesc ușor la intrarea în coș, se poate forma umezeală (condens). -Gulerul anticondens previne ieșirea acestor picături de condens prin îmbinarea de conectare .
9. Ușă de inspecție și curățare; instalată direct în sistemul de coș de fum (de obicei în secțiunea inferioară a coșului de fum). Acestea oferă acces la interiorul canalului de fum, astfel încât funinginea, creozotul și alte reziduuri de ardere să poată fi îndepărtate în siguranță în timpul întreținerii anuale.
10. Un covoraș de podea neinflamabil; fabricat din materiale rezistente la căldură, cum ar fi plăci ceramice, piatră, oțel inoxidabil sau piatră naturală, care protejează eficient suprafața podelei de deteriorarea cauzată de jarul din sobă. Acesta previne deteriorarea podelei, cum ar fi

arderea sau decolorarea, care poate rezulta din scăparea accidentală a bucăților fierbinți de lemn sau jar care pot ieși din sobă în timpul încălzirii combustibilului. Nu trebuie să fie fabricat din materiale transparente, cum ar fi sticla, în special în cazul unei podele combustibile, deoarece acest material nu oferă o protecție adecvată împotriva temperaturilor ridicate și a riscului de incendiu.

11. Podeaua camerei; suprafața pe care se află soba, poate fi realizată din diverse materiale, cum ar fi plăci ceramice, panouri sau alte materiale de finisare. În cazul unei sobe pe lemne, suprafața podelei din apropierea sobei trebuie protejată în mod corespunzător, de preferință cu materiale neinflamabile, cum ar fi plăci ceramice sau piatră. Această bandă de material din jurul sobei protejează podeaua de deteriorarea cauzată de temperaturile ridicate și de căderea jarului fierbinte. Suprafața direct de sub sobă trebuie să aibă o capacitate portantă adecvată greutății sobei pentru a asigura stabilitatea și siguranța întregii structuri. Este important ca solul să fie suficient de rezistent pentru a preveni deformarea sau deteriorarea sub greutatea sobei.

FIGURA_1

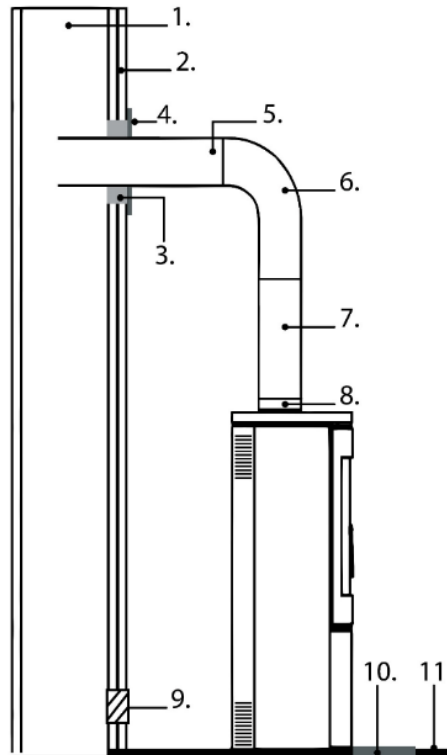

5. Utilizare

5.1. Observații generale

Producătorul nu își asumă nicio răspundere pentru daunele rezultate din utilizarea combustibilului nerecomandat, modificările neautorizate ale aparatului sau instalarea necorespunzătoare. Se recomandă utilizarea numai a pieselor de schimb originale. În timpul funcționării aparatului, trebuie respectate cu strictețe toate reglementările locale și naționale aplicabile, inclusiv standardele naționale și europene relevante. Căldura generată de aparat este distribuită uniform pe întreaga sa suprafață prin radiație și convecție.

5.2. Recomandat combustibil .

Aparatul nu trebuie utilizat pentru arderea deșeurilor sau a oricăror materiale care nu sunt destinate utilizării în aparate de încălzire. Pot fi utilizați doar combustibilii recomandați de fișa tehnică a producătorului. Arderea oricăror deșeuri, inclusiv a gunoii menajere și a deșeurilor lemnoase, este strict interzisă. Utilizarea combustibililor neautorizați poate duce la deteriorarea aparatului și prezintă un risc grav pentru sănătatea și viața utilizatorilor din cauza emisiei de substanțe toxice în timpul arderii.

Se recomandă utilizarea lemnului de foc uscat, cu un conținut de umiditate de cel mult 18%, recoltat cu cel puțin doi ani mai devreme, fără rășină și depozitat într-o zonă acoperită și bine ventilată. Se recomandă lemnul de esență tare cu o putere calorică ridicată, deoarece produce un pat de jar stabil și asigură o încălzire eficientă. Buștenii mai mari trebuie tăiați la lungimea corespunzătoare înainte de depozitare; diametrul maxim al bușteanului nu trebuie să depășească 200 mm.

Lemnul fin despicat se aprinde rapid și eliberează mai multă căldură, dar arde pentru o perioadă mai scurtă. Combustibilii optimi includ carpenul și fagul. Alte specii acceptabile includ stejarul, castanul, frasinul, arțarul, mesteacănul și ulmul. Utilizarea lemnului de pin și eucalipt trebuie evitată, deoarece acestea conțin niveluri ridicate de rășină, care poate duce la acumularea crescută de funingine și depuneri, necesitând în consecință o curățare mai frecventă atât a aparatului, cât și a conductei de fum.

5.3. Interzis combustibil .

În aparat nu se pot utiliza alți combustibili decât lemnul natural, uscat. Utilizarea tuturor tipurilor de cărbune, combustibili lichizi și așa-numitul „lemn verde” (adică lemn proaspăt tăiat sau umed) este strict interzisă. Astfel de combustibili reduc semnificativ eficiența aparatului, contribuie la depuneri excesive de funingine și gudron și, în consecință, pot duce la blocarea conductei de fum. De asemenea, este interzisă arderea lemnului recuperat, inclusiv a traverselor de cale ferată, stâlpilor de telegraf, placajului, plăcilor fibrolemnoase, paleților și altor materiale pe bază de lemn care au fost tratate chimic

sau impregnate. Aceste materiale nu numai că contaminează rapid conducta de fum, dar dăunează și mediului și pot provoca supraîncălzirea și deteriorarea permanentă a focarului.

De asemenea, este interzisă arderea oricăror deșeuri nelemnoase, cum ar fi materialele plastice sau recipientele cu aerosoli. Nu folosiți niciodată benzină, kerosen, alcool etilic, lichide de aprindere pentru grătare sau alte lichide inflamabile pentru a aprinde sau reaprinde focul în aparat. Astfel de substanțe trebuie depozitate la o distanță suficientă de aparat în timpul funcționării.

5.4. Iluminat .

Metoda recomandată pentru aprinderea aparatului este așa-numita metodă de aprindere de sus în jos. Pentru a aprinde corect focul, deschideți ușa camerei de ardere și deschideți complet toate comenzile de alimentare cu aer. Așezați lemne despicate, mai mari, pe fundul camerei de ardere, apoi adăugați un strat de bucăți puțin mai subțiri de lemn și, în final, lemne mici de aprindere deasupra.



Este strict interzisă utilizarea oricăror materiale de aprindere altele decât cele specificate în acest manual, în special a substanțelor inflamabile pe bază de substanțe chimice, cum ar fi uleiul, benzina, solvenții sau agenți similari. La adăugarea de combustibil, trebuie acordată atenție pentru a evita deteriorarea căptușelii interne a camerei de ardere.

În perioada inițială de funcționare, se recomandă utilizarea aparatului la putere redusă și creșterea treptată a temperaturii. Această abordare permite ameliorarea uniformă a solicitărilor bruște și minimizează riscul de șoc termic. În timpul fazelor de încălzire și răcire, aparatul se poate dilata și contracta în mod natural, ceea ce poate duce la sunete metalice ușoare. Acest fenomen este normal și rezultă din comportamentul componentelor din oțel în condiții de temperatură variabile.

5.5. Autoritățile de reglementare

Diagrama de mai jos ilustrează setările de alimentare cu aer, care sunt esențiale pentru funcționarea eficientă a sobei.

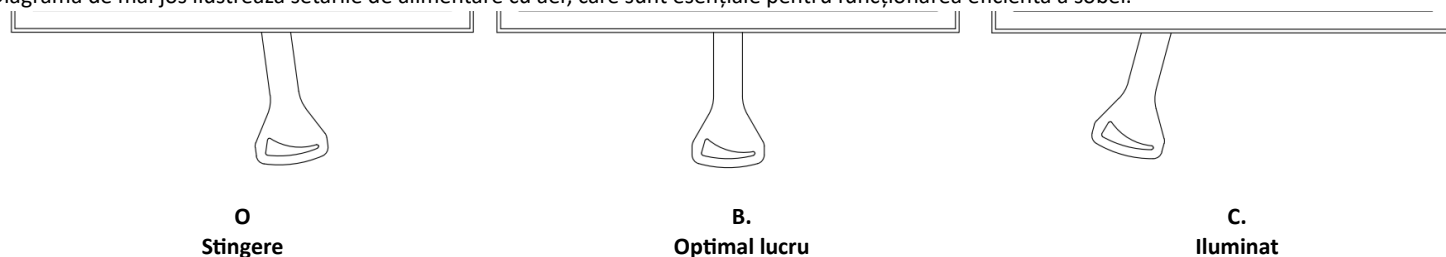

Pentru a asigura o ardere corectă, este esențial să se mențină o alimentare constantă cu aer a aparatului. O cantitate insuficientă de aer împiedică arderea completă a combustibilului, ceea ce poate duce la emisie de fum și, în cazuri extreme, la acumularea excesivă de gaze combustibile și aprinderea ulterioară a acestora. Gazele eliberate din combustibil în condiții de alimentare inadecvată cu aer, combinate cu prezența unei scânteii sau a unei temperaturi ridicate, pot exploda.

Închiderea completă a cursorului de control al alimentării cu aer, în special după realimentare și în timpul funcționării aparatului, este strict interzisă. Menținerea unei alimentări adecvate cu aer este crucială pentru asigurarea atât a eficienței aparatului, cât și a siguranței utilizatorului.

5.6. Nominal combustibil încărcare , realimentare

Când adăugați lemne de foc, deschideți cu grijă ușa focarului pentru a evita o intrare bruscă de aer, care ar putea provoca ieșirea fumului în cameră. Se recomandă efectuarea acestei operațiuni purtând mănuși de protecție pentru a preveni arsurile cauzate de contactul cu componentele fierbinți ale aparatului.

Încărcarea maximă de combustibil și ciclurile de realimentare nu trebuie să depășească valorile specificate în fișa tehnică a aparatului furnizată împreună cu acesta.

5.7. Anomalii care se întâmplă în timpul operațiune .

În timpul funcționării, pot apărea abateri de la performanța corespunzătoare a aparatului, indicând defecțiuni ale sistemului de încălzire. În majoritatea cazurilor, acestea sunt cauzate de nereguli de instalare, nerespectarea recomandărilor din acest manual sau influența factorilor externi, inclusiv condițiile meteorologice.

Mai jos sunt prezentate cele mai frecvente probleme observate, împreună cu acțiunile corective recomandate.

Reflux de fum la deschiderea ușii

- deschiderea ușii prea bruscă; deschideți-o încet pentru a permite curentului de aer să se stabilizeze
- alimentare cu aer restricționată; asigurați o ventilație adecvată și furnizați aer de ardere în conformitate cu instrucțiunile
- condiții meteorologice nefavorabile*
- tiraj insuficient al coșului de fum; se recomandă inspecția și/sau curățarea conductei de fum

Încălzire insuficientă sau stingerea incendiului

- prea puțin combustibil; adăugați combustibil conform recomandărilor producătorului
- conținut excesiv de ridicat de umiditate a lemnului; utilizați lemn cu un conținut de umiditate care nu depășește 20%

Eficiență de încălzire redusă în ciuda arderii corecte

- utilizarea combustibilului din lemn de esență moale, cu putere calorică scăzută
- conținut excesiv de umiditate a combustibilului

Murdărire excesivă a sticlei focarului

- intensitatea arderii este prea mică; evitați funcționarea prelungită la flacără mică
- utilizarea lemnului de conifere sau rășinos; se recomandă lemnul de esență tare uscat

Funcționarea corectă a aparatului poate fi afectată periodic de condițiile meteorologice, cum ar fi umiditate ridicată, ceață, vânt puternic, presiune atmosferică scăzută sau perturbări ale fluxului de aer cauzate de clădiri înalte din apropiere. În cazul unor probleme recurente, se recomandă consultarea unui coșar autorizat sau instalarea unei capace de coș pentru a îmbunătăți stabilitatea tirajului.

5.8. Coș de fum pericol de incendiu .

Funcționarea prelungită la temperaturi de ardere excesiv de scăzute poate duce la formarea unor cantități semnificative de funingine și vapori de apă, care se pot depune în interiorul conductei de fum sub formă de creozot inflamabil. Acest lucru poate duce la un incendiu la coș - un fenomen care implică arderea violentă în interiorul conductei de fum, caracterizată prin flăcări intense și temperaturi extrem de ridicate.

În cazul unui incendiu la coșul de fum, trebuie luate imediat următoarele măsuri:

- închideți toate deschiderile sertarului de cenușă și opriți alimentarea cu aer rece
- închideți clapetele perdelei de aer
- asigurați-vă că ușa focarului este bine închisă
- anunțați imediat cea mai apropiată unitate a Serviciului de Pompieri de Stat

6. Service și întreținere .

6.1. Întreținerea aparatului și a conductelor de fum.

Operațiunile de întreținere trebuie efectuate periodic, în conformitate cu instrucțiunile de mai jos, pentru a asigura funcționarea sigură și eficientă a aparatului. Toate lucrările de întreținere trebuie efectuate numai după ce aparatul este complet răcit.

Activitățile de întreținere periodică includ:

- îndepărtarea cenușii din camera de ardere și din sertarul de cenușă,
- curățarea geamului frontal,
- curățarea interiorului camerei de ardere,
- curățarea conductei de evacuare a fumului.

Lăsarea cenușii în sertarul de cenușă pentru o perioadă lungă de timp poate duce la coroziunea chimică a sertarului. Frecvența curățării camerei de ardere depinde de tipul și conținutul de umiditate al lemnului utilizat. Pentru curățarea camerei se pot folosi țitri, raclete, perii sau aspiratoare special concepute pentru șeminee.

Geamul frontal trebuie curățat exclusiv cu un detergent special pentru geamuri de șemineu. Acest produs nu trebuie utilizat pe componente din oțel sau fontă. Agenții abrazivi care ar putea zgâria suprafața sticlei trebuie evitați cu strictețe. Se recomandă aplicarea agentului de curățare pe o lavetă, nu direct pe sticlă. Această procedură este esențială pentru a preveni contactul agentului de curățare cu garnitura, ceea ce ar putea duce la deteriorarea sau la reducerea proprietăților de etanșare ale acesteia.

Curățarea coșului de fum trebuie efectuată cel puțin de două ori pe an, înainte de sezonul de încălzire și în timpul sezonului, în funcție de intensitatea utilizării aparatului și de calitatea combustibilului utilizat. Aceste lucrări trebuie efectuate de către un furnizor autorizat de servicii pentru coșuri de fum, iar finalizarea lor trebuie documentată în registrul de service al aparatului.

6.2. Îndepărtarea cenușii .

În timpul funcționării normale a aparatului, este necesar să îndepărtați periodic cenușa acumulată din camera de ardere. Cenușa trebuie îndepărtată numai după stingerea completă a focului sau folosind unelte care protejează împotriva arsurilor, cum ar fi mănuși rezistente la căldură.

Atenție: Nu aruncați niciodată cenușa incandescentă sau jarul în coșul de gunoi menajer, deoarece acest lucru prezintă un pericol grav de incendiu.

Accesul la sertarul de cenușă se obține prin deschiderea ușii frontale a aparatului; cenușarul este situat sub grătarul din fontă.

6.3. Service și piese de schimb piese

Toate reparațiile dispozitivului trebuie efectuate numai de către instalatori calificați, cu calificări corespunzătoare. Pentru reparații trebuie utilizate doar piese de schimb originale de la producător. Orice modificare a designului, instalării sau funcționării dispozitivului este interzisă fără acordul scris al producătorului.

Producătorul garantează disponibilitatea pieselor de schimb originale pe toată durata de viață a dispozitivului. Pentru a le comanda, contactați departamentul de vânzări sau cel mai apropiat distribuitor autorizat.

7. Reciclare și eliminare .

Acest aparat este conceput pentru utilizare pe termen lung și este fabricat în principal din materiale reciclabile. La sfârșitul duratei sale de viață utilă, acest produs nu trebuie aruncat la gunoiul menajer. Reciclarea acestui aparat este responsabilitatea exclusivă a proprietarului, care trebuie să respecte legile naționale aplicabile privind siguranța, respectul și protecția mediului. Reciclarea responsabilă ajută la conservarea resurselor naturale și la protejarea mediului. Eliminarea selectivă a produselor ajută la prevenirea potențialelor efecte negative asupra mediului și sănătății și permite recuperarea materialelor din care provin, ceea ce duce la economii semnificative de energie și resurse.

Înainte de reciclare sau eliminare, asigurați-vă că aparatul este complet rece. Deconectați și scoateți toate piesele detașabile, cum ar fi mânerele, sticla, garniturile și elementele decorative. Îndepărtați orice cenușă sau funingine rămasă și curățați camera de ardere. Pe cât posibil, separați diferitele materiale (de exemplu, fontă, oțel, sticlă, izolație ceramică, piese vopsite).

Componentele electronice (dacă sunt incluse) sunt clasificate drept deșuri de echipamente electrice și electronice (DEEE). Acestea trebuie duse la un punct de colectare autorizat pentru deșuri electrice sau la un punct de reciclare municipal.

Materialele de ambalare, cum ar fi cartonul, trebuie reciclate împreună cu deșeurile de hârtie. Folia și spuma de protecție trebuie reciclate conform directivelor locale privind deșeurile de plastic. Paletii sau lăzile din lemn trebuie returnate sau reciclate împreună cu deșeurile de lemn.

ELEMENT	MATERIAL	METODĂ DE RECICLARE
Caroserie și uși	Fontă / oțel	Livrați la un punct de colectare a deșeurilor
Sticlă	Rezistent la căldură ceramică sticlă	Reciclați ca sticlă nereciclabilă sau duceți-o la un punct de colectare a deșeurilor municipale
Sigilii	Fibră de sticlă / cablu	A se elimina ca deșeu nereciclabil.
Mânere , butoane	Metal, acoperit oțel	Reciclează cu deșuri metalice
Vopsea/ email acoperiri	Temperatură ridicată vopsea / email	Îndepărat prin recuperare profesională a metalelor; acoperirile sunt separate termic și eliminate ca deșuri periculoase

Observaciones generales

Este manual, incluyendo todas las fotografías, ilustraciones y marcas registradas, está protegido por derechos de autor. Todos los derechos reservados. Se prohíbe la reproducción total o parcial de este manual o de los materiales que contiene sin el consentimiento previo por escrito del autor. El contenido de este documento está sujeto a cambios sin previo aviso; el fabricante se reserva el derecho de realizar correcciones y actualizaciones a este manual sin previo aviso.

¡Advertencia! Un funcionamiento incorrecto, el uso de combustibles prohibidos, la sobrecarga del aparato durante su funcionamiento o la falta de mantenimiento estacional necesario pueden ocasionar daños no cubiertos por la garantía del fabricante.

El aparato solo debe utilizarse para el fin previsto; cualquier otro uso se considera inapropiado y potencialmente peligroso.

Para evitar el riesgo de incendio, el aparato debe instalarse de acuerdo con la normativa local de construcción y las recomendaciones técnicas que figuran en este manual de instalación y funcionamiento. La instalación debe realizarse conforme a las normas vigentes en el país de destino y las directrices del fabricante, y únicamente por personal cualificado. Una instalación incorrecta puede ocasionar riesgos para las personas, los animales o la propiedad, de los cuales el fabricante no se responsabiliza. Antes de la puesta en marcha, debe realizarse una inspección técnica, seguida de un informe de inspección de la chimenea.

Antes de la puesta en marcha inicial, asegúrese de haber revisado detenidamente las instrucciones de funcionamiento e instalación, así como todas las directrices para su correcto uso. Conserve el manual durante toda la vida útil del aparato en un lugar de fácil acceso para consultarlo rápidamente. Si el manual se pierde, se destruye o se daña, póngase en contacto con el distribuidor o el fabricante del producto, proporcionando la información de identificación del aparato.

1. Placa de identificación; leyenda y explicación de los parámetros que contiene.

ILUSTRACIÓN_1 se presenta un gráfico que muestra la placa de identificación del dispositivo .

ILUSTRACIÓN_1

1. Balstil GmbH
Lange Enden 29
13437 Berlin
www.balstil.com

2. **BALSTIL**

3. ● SKU: XYZ

4. ● Departamento de Protección número : XYZ/1/2025/DOP

5. ● Destinado usar Ogrzewanie pomieszczeń w budynkach

6. ● Normativo técnico especificación EN 16510-2-2:2022

7. ● Tipo de aparato SER

8. ● Calificado fuerza 8.0 kW

9. ● Estacional energía eficiencia 71.1 %

10. ● emisiones de CO (al 13% de O₂) 0,10 %

11. ● Nombre : xxxxxxxxxxxxxxxxxxxxxxxxxxxxxxxx

12. ● Número de serie : CO4F:XXXX

	nom	parte	lento
13. ● Combustible tipo :		I	
14. ● PAG kW	8.0	NPD	NPD
P _{SH} kW	8.0	NPD	NPD
P _w kW	NPD	NPD	NPD
PAG acceso en kW	N / A	N / A	N / A
η %	81.1	NPD	NPD
CO (13% O ₂) mg/m ³	1500	NPD	NPD
NO _x (13% O ₂) mg/m ³	200	NPD	NPD
OGC (13% O ₂) mg/m ³	120	NPD	NPD
PM (13% O ₂) mg/m ³	40	NPD	NPD
p _{ag} Pensilvania	12	NPD	NPD
p _w kPa (Bar)	NPD	NPD	NPD
T _s °C	238	NPD	NPD
φ _{f,g} g/s	5.0	NPD	NPD

Distancias a materiales combustibles :

d _r mm	500
d _s mm	160
d _{s2} mm	160
d _{s3} mm	160
d _c mm	800
d _p mm	1500
d _F mm	600
d _L mm	1000
d _B mm	0

15. ● Inflamabilidad clase INT

16. ● Chimenea de tiro compartido conexión : Sí

17. **Lea y siga el manual de usuario. Utilice únicamente los combustibles recomendados.**

18. **CE**

19. 1452

25. [Barcode]

La leyenda que aparece a continuación proporciona una descripción detallada de los parámetros visibles en la placa de características, lo que permite una correcta interpretación de los datos técnicos del dispositivo, necesarios para su correcto funcionamiento y mantenimiento.

1. Sede de la empresa , sitio web

2. Fabricante nombre ; registrado marca
3. Código de identificación único del tipo de producto
4. Número de referencia de la declaración de desempeño
5. Uso previsto
6. Normativo técnico especificación
7. Clasificación de electrodomésticos tipo
8. Calificado térmico fuerza
9. Estacional energía eficiencia
10. Contenido de monóxido de carbono (CO) expresado como porcentaje, en relación con condiciones con un contenido de oxígeno (O₂) del 13%.
11. El nombre oficial que se le da para identificar el producto.
12. Número de serie del electrodoméstico
13. Indicación del tipo o tipos de combustible recomendados*
14. Emisión valores mesa
 - nom - valores a potencia calorífica nominal
 - parte - valores a carga parcial de salida de calor
 - lento - valores de salida de calor en combustión lenta
 - P - potencia calorífica o rango de potencias
 - P_{SH} – Potencia calorífica del espacio o rango de potencias
 - P_w – caudal de agua (si se ha instalado una caldera integrada)
 - P_{acc in} – potencia calorífica del acumulador (en kW o W) – para aparatos empotrables Kachelofen
 - η – eficiencia del aparato a potencia calorífica nominal
 - CO (13% O₂) - emisión de monóxido de carbono con un contenido de oxígeno del 13%
 - NOx (13% O₂) - emisiones de óxido de nitrógeno con un contenido de oxígeno del 13%
 - OGC (13% O₂) - emisiones de hidrocarburos con un contenido de oxígeno del 13%
 - PM (13% O₂) - emisión de material particulado con un contenido de oxígeno del 13%
 - P - tiro mínimo requerido de la chimenea
 - p_w - presión máxima de trabajo permitida
 - T_s – temperatura de los gases de combustión
 - si_g – flujo másico de gases de combustión
 - Distancias a materiales inflamables:
 - d_R - trasera
 - lado S
 - d_{S2} – lado (nicho)
 - d_{S3} – lado (45°)
 - d_C – techo
 - d_p – materiales inflamables adyacentes (por ejemplo, muebles)
 - d_F - zona de radiación frontal inferior
 - d_L - área de radiación lateral
 - d_B - espacio debajo de la base del dispositivo (excluyendo los pies)
15. La capacidad del aparato para funcionar de forma continua o periódica.
16. Información sobre si se puede conectar a la chimenea como uno de los muchos
17. Código de barras
18. Año de expedición del certificado
19. Número de organismo notificado

*Antracita y carbón de vapor seco (A), coque duro (B), coque de baja temperatura (C), combustible briquetado para aparatos cerrados (D), combustible briquetado para fuegos abiertos (E), carbón bituminoso (F), briquetas de lignito (G), briquetas de turba (H), troncos de madera (I), madera comprimida sin tratar (briquetas de madera) (K), pellets de madera (L)

2. Ensamblaje y conexión .

2.1. Observaciones generales

Se recomienda que la instalación del aparato sea realizada por personal debidamente cualificado, garantizando así un funcionamiento seguro y el cumplimiento de la normativa aplicable.

El producto puede sufrir daños durante el transporte, incluso si el embalaje exterior no presenta signos visibles. Recomendamos inspeccionar el producto cuidadosamente inmediatamente después de recibirlo. Si se detecta algún daño, se debe notificar a la empresa de transporte sin demora y registrar cualquier daño visible en el producto o el embalaje en los documentos de transporte en el momento de la entrega.

Antes de conectar el aparato, compruebe minuciosamente el funcionamiento de todos los componentes móviles, la estanqueidad de las conexiones de la chimenea y el flujo de aire exterior sin obstrucciones. Durante los primeros arranques, el inserto puede emitir un ligero olor procedente de la pintura, la silicona de sellado (utilizada para sellar las juntas estructurales del aparato) y otros materiales empleados durante la instalación, como los tubos de la chimenea de acero. Esto es normal y desaparecerá tras varios ciclos de funcionamiento.

olor inicial puede deberse al proceso de curado térmico de la pintura en los componentes de conexión, y no al aparato de calefacción en sí. La pintura utilizada en los conductos de humos difiere en composición y especificaciones de la pintura aplicada al aparato, lo que puede afectar la intensidad y la duración del olor. Este fenómeno es una consecuencia natural de las propiedades de los materiales utilizados en el proceso de fabricación y no indica un mal funcionamiento del aparato.

El aparato debe instalarse de acuerdo con las normativas aplicables y los códigos de construcción locales, manteniendo distancias de seguridad con respecto a materiales combustibles y garantizando la protección adecuada de las paredes y el área circundante.

El conducto de la chimenea debe estar bien sellado, tener superficies internas lisas y limpiarse de hollín y contaminantes antes de la conexión. La conexión entre la chimenea y el aparato debe realizarse con materiales no combustibles y resistentes a la oxidación, como acero o tuberías esmaltadas. Si se detecta una corriente de aire insuficiente en la chimenea, se recomienda contactar con un técnico especializado para que realice una inspección profesional. Esta evaluación permite analizar en detalle el estado técnico del sistema de chimenea e identificar cualquier problema que pueda afectar a su correcto funcionamiento, lo que posibilita la adopción de las medidas correctivas pertinentes.

Si el tiro de la chimenea es excesivamente fuerte, se recomienda instalar un estabilizador de tiro o un remate de chimenea ajustable. Esta solución permite optimizar el rendimiento de la chimenea; la estabilización del tiro garantiza un funcionamiento seguro y eficiente de todo el sistema.

Un maestro deshollinador con licencia, cualificaciones y experiencia adecuadas debe inspeccionar el estado técnico del conducto de la chimenea. Cualquier trabajo de modernización o modificación debe ser realizado exclusivamente por una empresa certificada, de acuerdo con la normativa nacional vigente y las normas de seguridad aplicables. Solo la ejecución profesional de estos trabajos garantiza la seguridad del usuario y el correcto funcionamiento del sistema de chimenea.

2.2. Habitación ventilación .

La estufa de chimenea se suministra como un aparato listo para instalar. Tras desembalarla, se debe comprobar que el conjunto esté completo y verificar lo siguiente:

- El correcto funcionamiento del mecanismo que regula el suministro de aire a la cámara de combustión.
- Funcionamiento correcto de las bisagras, la manija y el mecanismo de cierre de la puerta principal.
- estado de los paneles de vidrio y estanqueidad de las juntas

La instalación del aparato solo está permitida tras obtener una inspección positiva de la chimenea que confirme el estado técnico del conducto de humos.

2.3. Habitación ventilación .

El aparato puede instalarse en habitaciones donde se utilicen otros sistemas que afecten a las condiciones de presión (como recuperadores de calor, sistemas de ventilación mecánica o campanas extractoras con ventilador). Para garantizar un funcionamiento correcto, es necesario proporcionar un suministro suficiente de aire de combustión; por lo tanto, debe instalarse una entrada de aire exterior hermética y exclusiva, que conecte directamente el exterior del edificio con la cámara de combustión.

Para mantener una alta calidad del aire interior y evitar los riesgos asociados con concentraciones elevadas de gases de combustión (como el dióxido de carbono y el monóxido de carbono), es fundamental que la habitación en la que se instala el aparato esté adecuadamente ventilada.

La habitación donde se instale una estufa de combustible sólido independiente debe tener un volumen mínimo de 30 m³ y contar con un suministro de aire adecuado a la cámara de combustión. Se requieren aproximadamente entre 8 y 10 m³ de aire para quemar 1 kg de leña en un aparato con cámara de combustión cerrada; por lo tanto, es fundamental garantizar un suministro continuo de aire fresco para el proceso de combustión, preferiblemente mediante una entrada de aire exterior.

2.4. Afuera aire conexión .

Los aparatos están diseñados para que el aire de combustión se suministre directamente desde el exterior del edificio. Se recomienda tomar el aire de combustión del exterior a través de un tubo de 100 mm de diámetro, conectado a la entrada de aire ubicada en la parte inferior del aparato.

Cuando se utiliza un tramo recto de tubería, su longitud máxima permitida es de hasta 12 metros. Si se utilizan accesorios como codos o curvas, se debe restar 1 metro de la longitud total permitida del conducto por cada curva aplicada.

El uso de una entrada de aire externa evita la formación de corrientes de aire y el consumo de oxígeno de la habitación donde se instala el aparato. Otra ventaja es la eliminación del riesgo de flujo de aire inverso, que podría afectar negativamente al correcto funcionamiento del aparato si existen sistemas de ventilación o extracción en la misma habitación o en espacios contiguos.

3. Posicionamiento de la estufa, distancia de seguridad del aparato respecto a materiales inflamables.

El aparato debe instalarse sobre una base estable e incombustible. La superficie debe estar fabricada con materiales resistentes al fuego, como hormigón, cerámica, gres porcelánico o paneles protectores específicos diseñados para reducir el riesgo de propagación del fuego alrededor del aparato. La base debe garantizar durabilidad y un funcionamiento seguro, y su capacidad de carga debe ser la adecuada para el peso del aparato, asegurando así su estabilidad durante toda su vida útil.

Si existe un suelo combustible frente a la puerta de la estufa (dentro de la zona de radiación térmica y en la base del frontal del aparato), es necesario instalar una superficie protectora de material no combustible. Esta superficie debe tener una extensión mínima de 40 cm y puede ser de baldosas cerámicas, gres porcelánico, piedra o una placa protectora de acero.

Los diagramas 1A, 1B, 1C y 1D de la ficha técnica que se incluye con la unidad ilustran la ubicación recomendada del aparato, manteniendo las distancias mínimas requeridas con respecto a materiales combustibles, según las pruebas de seguridad realizadas por un organismo de ensayo acreditado. Los diagramas indican las distancias de instalación permitidas con respecto a la estufa. Al conectar el aparato a conductos de humos de acero, también deben respetarse los requisitos del fabricante en cuanto a las distancias mínimas entre el conducto y los materiales combustibles. Si no es posible mantener las distancias requeridas, deben aplicarse soluciones técnicas y constructivas adecuadas, como revestimientos no combustibles, aislamiento resistente a altas temperaturas o pantallas protectoras ventiladas, para eliminar el riesgo de incendio.

Cabe señalar que incluso los materiales no combustibles pueden requerir protección adicional si no están diseñados para soportar altas temperaturas de funcionamiento; de lo contrario, podrían sufrir daños como grietas o deformaciones por sobrecalentamiento. La distancia mínima recomendada con respecto a los materiales no combustibles es de 100 mm.



Los componentes operativos, como los controles de suministro de aire, el riel de la puerta y la manija, se calientan durante el funcionamiento del aparato. Es necesario utilizar el guante protector suministrado con el aparato al manipular estos componentes.

4. Conexión a la chimenea

El sistema de conducto de humos de la chimenea debe diseñarse, instalarse y operarse en estricto cumplimiento de todas las normas y reglamentos aplicables a las instalaciones de chimeneas. En particular, la selección y configuración de la chimenea deben tener en cuenta los requisitos de las normas EN 15287-1:2007+A1:2010, EN 15287-2:2008 y EN 13384-1:2015+A1:2019. El correcto funcionamiento del sistema de chimenea debe verificarse, según las condiciones de instalación locales, de acuerdo con la norma EN 13384-2:2015+A1:2019. El conducto de humos debe fabricarse con materiales diseñados específicamente para soportar los productos de la combustión, como acero inoxidable, acero esmaltado o materiales equivalentes con la resistencia térmica y química adecuada.

Dentro de la envolvente térmica del edificio, se pueden utilizar conductos de humos de pared simple, siempre que se aplique el aislamiento adecuado allí donde las temperaturas elevadas puedan causar daños a las estructuras circundantes.

El sistema de conductos de humos debe diseñarse para evitar la entrada de agua de lluvia y debe ser hermético y estar limpio en toda su longitud. La altura mínima efectiva del conducto no debe ser inferior a 4 m, y el extremo de la chimenea no debe obstruir la libre evacuación de los gases de combustión. En caso de que se produzcan corrientes descendentes, deben implementarse medidas correctivas adecuadas, como la instalación de un sombrerete anti-corrientes descendentes eficaz, un sombrerete estático, un extractor de humos o la modificación de la geometría de la chimenea. Deben evitarse los tramos horizontales del conducto, ya que dificultan considerablemente el tiro de la chimenea.

El conducto de humos debe ser autoportante y no debe ejercer presión sobre el aparato, ya que esto podría causar daños mecánicos. Debido a las altas temperaturas que pueden alcanzarse en su interior, es obligatorio un aislamiento reforzado en las zonas adyacentes a materiales combustibles, como vigas de madera o mobiliario. En algunos casos, incluso los materiales no combustibles pueden requerir protección adicional para evitar deformaciones, grietas u otros daños térmicos si no están diseñados para soportar altas temperaturas. El sistema de conductos de humos debe ser totalmente accesible para su inspección y limpieza a lo largo de toda su extensión, sin secciones inaccesibles. La salida de la chimenea debe extenderse al menos 1 m por encima de la superficie del tejado, la cumbre o cualquier obstáculo situado en el tejado. Además, el extremo de la chimenea debe elevarse más de 1 m por encima del punto más alto de cualquier edificio u obstáculo en un radio de 10 m. Para obstáculos situados entre 10 m y 20 m de la salida de la chimenea, la corona de la chimenea debe colocarse de forma que no haya obstrucciones.

La **FIGURA_1** muestra una ilustración esquemática de una estufa independiente conectada a una chimenea; los componentes indicados se describen a continuación:

1. Conducto de chimenea: un conducto de chimenea debe diseñarse para soportar las altas temperaturas de los gases de combustión, que pueden alcanzar los 400 °C o más. Debe estar fabricado con materiales duraderos y resistentes al calor, capaces de soportar las condiciones mencionadas. Un aislamiento adecuado también es necesario para evitar la pérdida de calor y la condensación, asegurando que los gases de combustión se mantengan calientes al salir de la estufa; esto permite mantener un tiro óptimo. El sistema de chimenea debe cumplir con las normas de seguridad para la temperatura de los gases de combustión y ser resistente a la corrosión causada por la condensación ácida. Es importante seleccionar una chimenea resistente a la acumulación de hollín y creosota, que pueden acumularse en el conducto con el tiempo. Si no se limpia adecuadamente, la acumulación de hollín puede provocar una situación peligrosa conocida como incendio de hollín. Los incendios de hollín ocurren cuando el hollín y la creosota acumulados se inflaman debido al calor intenso en la chimenea, lo que representa un grave riesgo de incendio. Para evitarlo, es fundamental inspeccionar y limpiar la chimenea periódicamente, asegurándose de que no haya obstrucciones y de que todos los materiales utilizados cumplan con la normativa y sean seguros para la estufa. Elegir una chimenea que cumpla con la normativa local y esté diseñada para el modelo específico de estufa es crucial para garantizar tanto la seguridad como la eficiencia.
2. Aislamiento térmico: se recomienda construir esta sección del revestimiento de la chimenea, ubicada en el interior de la vivienda, con materiales no combustibles como paneles aislantes. El panel aislante retiene el calor de los gases de combustión, minimizando la pérdida de calor y garantizando el funcionamiento eficiente de la estufa. Además, protege la estructura circundante del calor que emite la chimenea, reduciendo el riesgo de incendios.
3. Adaptador de transición para chimenea que se utiliza para conectar el conducto de humos del sistema de escape de una estufa con un sistema de chimenea cerámica. Crea una unión segura y estable entre el conducto metálico de la estufa y la estructura rígida de la chimenea, asegurando una correcta alineación y sellado del recorrido del humos.
4. La roseta de enmascaramiento (brida decorativa) es un accesorio que se utiliza en las instalaciones de chimeneas y conductos de humos para cubrir y dar un acabado prolijo a la unión donde el conducto de humos de la estufa atraviesa una pared o techo hasta la abertura de la chimenea. Oculta el espacio entre el conducto y el material circundante, lo que proporciona a la instalación un aspecto limpio y profesional, en lugar de dejar un orificio antiestético a la vista.
5. Conducto de humos horizontal: Esta sección del conducto de humos discurre horizontalmente y conecta la salida de escape de la estufa con el sistema de chimenea.
6. Codo (curva de 90 grados): El codo permite que el tubo de humos cambie de dirección, guiando el flujo de gases desde la estufa hacia la chimenea.
7. La sección vertical del conducto de la chimenea debe tener una longitud mínima para garantizar una altura adecuada y un tiro correcto. Los requisitos pueden variar según las normas locales, pero generalmente, la longitud mínima del conducto vertical es de aproximadamente 1 metro. Esto asegura una correcta ventilación de los gases de combustión y el funcionamiento eficiente de la estufa.
8. Collar anticondensación ; -un accesorio de chimenea que se coloca en la unión donde el conducto de humos de la estufa se conecta al sistema de chimenea. A medida que los gases de combustión se enfrían ligeramente al entrar en la chimenea, se puede formar humedad (condensado). El -collar anticondensación evita que estas gotas de condensado escapen por la junta de conexión .

9. Puerta de inspección y limpieza; se instala directamente en el sistema de chimenea (normalmente en la parte inferior). Permite el acceso al interior del conducto de humos para eliminar de forma segura el hollín, la creosota y otros residuos de la combustión durante el mantenimiento anual.
10. Una alfombrilla ignífuga, fabricada con materiales resistentes al calor como baldosas cerámicas, piedra, acero inoxidable o piedra natural, que protege eficazmente la superficie del suelo de los daños causados por las brasas de la estufa. Evita daños en el suelo, como quemaduras o decoloración, que pueden producirse al caer accidentalmente trozos de madera caliente o brasas que puedan escapar de la estufa al cargar combustible. No debe ser de materiales transparentes, como el vidrio, especialmente en el caso de un suelo combustible, ya que este material no proporciona la protección adecuada contra las altas temperaturas ni el riesgo de incendio.
11. El suelo de la habitación, la superficie sobre la que se apoya la estufa, puede estar hecho de diversos materiales, como baldosas, paneles u otros revestimientos. En el caso de una estufa de leña, la superficie del suelo cercana a la estufa debe estar debidamente protegida, preferiblemente con un material no inflamable, como baldosas cerámicas o piedra. Esta franja de material alrededor de la estufa protege el suelo de los daños causados por las altas temperaturas y las brasas calientes que puedan caer. La superficie directamente debajo de la estufa debe tener una capacidad de carga adecuada a su peso para garantizar la estabilidad y seguridad de toda la estructura. Es importante que el suelo sea lo suficientemente resistente para evitar deformaciones o daños bajo el peso de la estufa.

FIGURA_1

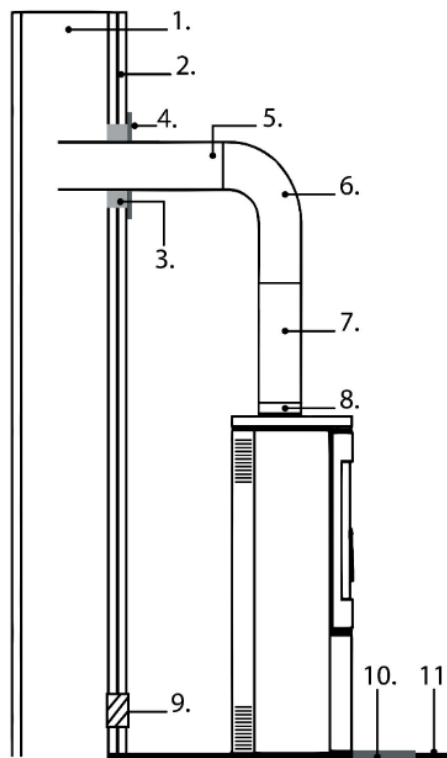

5. Usar

5.1. Observaciones generales

El fabricante no se responsabiliza de los daños derivados del uso de combustible no recomendado, modificaciones no autorizadas del aparato o una instalación incorrecta. Se recomienda el uso exclusivo de repuestos originales. Durante el funcionamiento del aparato, deben cumplirse estrictamente todas las normativas locales y nacionales aplicables, incluidas las normas nacionales y europeas pertinentes. El calor generado por el aparato se distribuye uniformemente por toda su superficie mediante radiación y convección.

5.2. Recomendado combustible .

El aparato no debe utilizarse para quemar residuos ni materiales no aptos para su uso en sistemas de calefacción. Solo se pueden utilizar los combustibles recomendados en la ficha técnica del fabricante. Queda estrictamente prohibida la quema de cualquier tipo de residuo, incluidos los desechos domésticos y los restos de madera. El uso de combustibles no autorizados puede dañar el aparato y supone un grave riesgo para la salud y la vida de los usuarios debido a la emisión de sustancias tóxicas durante la combustión.

Se recomienda utilizar leña seca con un contenido de humedad no superior al 18%, recolectada al menos dos años antes, libre de resina y almacenada en un lugar cubierto y bien ventilado. Se recomiendan maderas duras con alto poder calorífico, ya que producen brasas estables y garantizan una calefacción eficiente. Los troncos más grandes deben cortarse a la longitud adecuada antes de almacenarlos; el diámetro máximo del tronco no debe exceder los 200 mm.

La leña finamente partida se enciende rápidamente y libera más calor, pero arde durante menos tiempo. Los combustibles óptimos incluyen el carpe y el haya. Otras especies aceptables son el roble, el castaño, el fresno, el arce, el abedul y el olmo. Debe evitarse el uso de madera de pino y eucalipto, ya que contienen altos niveles de resina, lo que puede provocar una mayor acumulación de hollín y sedimentos, requiriendo, por consiguiente, una limpieza más frecuente tanto del aparato como del conducto de la chimenea.

5.3. Prohibido combustible .

En el aparato solo se permite el uso de leña seca y natural. Queda estrictamente prohibido el uso de carbón, combustibles líquidos y leña verde (recién cortada o húmeda). Estos combustibles reducen significativamente la eficiencia del aparato, contribuyen a la acumulación excesiva de hollín y alquitrán, y pueden obstruir la chimenea. Asimismo, está prohibida la quema de madera reciclada, incluyendo traviesas de ferrocarril, postes telegráficos, contrachapado, tableros de fibra, palés y otros materiales derivados de la madera que hayan sido tratados o impregnados químicamente. Estos materiales no solo contaminan rápidamente la chimenea, sino que también dañan el medio ambiente y pueden provocar sobrecalentamiento y daños permanentes en el hogar.

Queda prohibida la quema de cualquier residuo que no sea madera, como plásticos o envases de aerosol. Nunca utilice gasolina, queroseno, alcohol etílico, líquidos para encender barbacoas ni ningún otro líquido inflamable para encender o reavivar el fuego en el aparato. Dichas sustancias deben mantenerse alejadas del aparato durante su funcionamiento.

5.4. Iluminación .

El método recomendado para encender el aparato es el de encendido de arriba hacia abajo. Para encender el fuego correctamente, abra la puerta del hogar y abra completamente todas las válvulas de entrada de aire. Coloque los troncos más grandes y partidos en el fondo de la cámara de combustión, luego añada una capa de leña ligeramente más fina y, por último, astillas pequeñas encima.



Queda estrictamente prohibido utilizar materiales de ignición distintos a los especificados en este manual, en particular sustancias químicas inflamables como aceite, gasolina, disolventes o agentes similares. Al añadir combustible, se debe tener cuidado de no dañar el revestimiento interno de la cámara de combustión.

Durante el período inicial de funcionamiento, se recomienda utilizar el aparato a baja potencia y aumentar la temperatura gradualmente. Este método permite una distribución uniforme de las tensiones repentinas y minimiza el riesgo de choque térmico. Durante las fases de calentamiento y enfriamiento, el aparato puede dilatarse y contraerse de forma natural, lo que puede producir ligeros ruidos metálicos. Este fenómeno es normal y se debe al comportamiento de los componentes de acero ante cambios de temperatura.

5.5. Reguladores

El siguiente diagrama ilustra los ajustes de suministro de aire, que son fundamentales para el funcionamiento eficiente de la estufa.

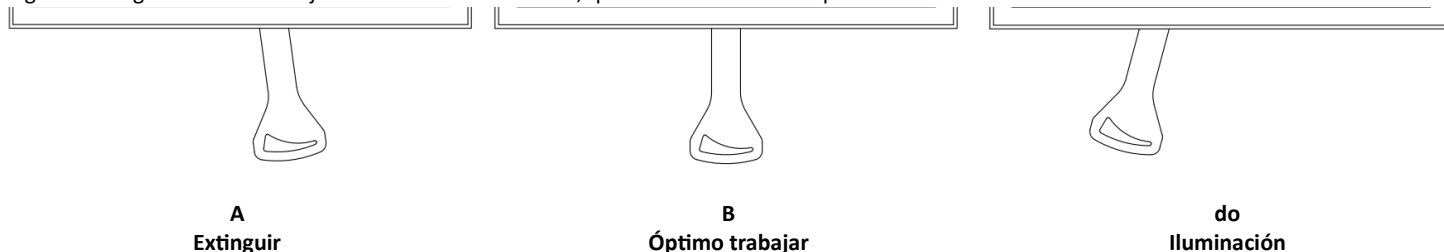

Para garantizar una combustión adecuada, es fundamental mantener un suministro constante de aire al aparato. Un suministro insuficiente de aire dificulta la combustión completa del combustible, lo que puede provocar la emisión de humo y, en casos extremos, la acumulación excesiva de gases combustibles y su posterior ignición. Los gases liberados por el combustible en condiciones de suministro insuficiente de aire, combinados con la presencia de una chispa o alta temperatura, pueden explotar. **Está estrictamente prohibido cerrar completamente el regulador de suministro de aire, especialmente después de repostar y durante el funcionamiento del aparato.** Mantener un suministro de aire adecuado es crucial para garantizar tanto la eficiencia del aparato como la seguridad del usuario.

5.6. Nominal combustible carga , repostaje

Al añadir leña, abra la puerta del hogar con cuidado para evitar una entrada repentina de aire que podría provocar que el humo se disperse en la habitación. Se recomienda realizar esta operación con guantes protectores para prevenir quemaduras por contacto con las partes calientes del aparato. La carga máxima de combustible y los ciclos de repostaje no deben exceder los valores especificados en la ficha técnica del aparato que se suministra con el mismo.

5.7. Anomalías ocurriendo durante operación .

Durante el funcionamiento, pueden producirse desviaciones en el rendimiento del aparato, lo que indica problemas en el sistema de calefacción. En la mayoría de los casos, estos problemas se deben a irregularidades en la instalación, al incumplimiento de las recomendaciones de este manual o a la influencia de factores externos, como las condiciones climáticas.

A continuación se detallan los problemas más comunes, junto con las medidas correctivas recomendadas.

Reflujo de humo al abrir la puerta

- Abrir la puerta demasiado bruscamente; ábrala lentamente para permitir que la corriente de aire se estabilice.
- Suministro de aire restringido; asegúrese de que haya una ventilación adecuada y de que el aire de combustión se suministre de acuerdo con las instrucciones.
- condiciones meteorológicas adversas*
- Tiro insuficiente de la chimenea; se recomienda inspeccionar y/o limpiar el conducto de la chimenea.

Calefacción insuficiente o el fuego se apaga.

- Poco combustible; añada combustible según las recomendaciones del fabricante.
- Contenido de humedad de la madera excesivamente alto; utilice madera con un contenido de humedad que no supere el 20 %.

Eficiencia de calefacción reducida a pesar de una combustión correcta.

- uso de combustible de madera blanda de bajo poder calorífico
- Contenido excesivo de humedad en el combustible

Suciedad excesiva en el cristal del hogar.

- La intensidad de la combustión es demasiado baja; evite el funcionamiento prolongado a baja llama.
- Uso de madera de coníferas o resinosa; se recomienda madera dura seca.

* El correcto funcionamiento del aparato puede verse afectado periódicamente por condiciones climáticas como alta humedad, niebla, viento fuerte, baja presión atmosférica o perturbaciones en el flujo de aire causadas por edificios altos cercanos. En caso de problemas recurrentes, se recomienda consultar con un deshollinador certificado o instalar un sombrerete para la chimenea para mejorar la estabilidad del tiro.

5.8. Tubo de lámpara Riesgo de incendio .

El funcionamiento prolongado a temperaturas de combustión excesivamente bajas puede provocar la formación de cantidades significativas de hollín y vapor de agua, que pueden depositarse en el interior del conducto de la chimenea en forma de creosota inflamable. Esto puede dar lugar a un incendio en la chimenea, un fenómeno que implica una combustión violenta en su interior, caracterizada por llamas intensas y temperaturas extremadamente altas.

En caso de incendio en la chimenea, se deben tomar las siguientes medidas de inmediato:

- Cierre todas las aberturas del cajón de cenizas y desconecte el suministro de aire frío.
- Cierre las compuertas de la cortina de aire
- Asegúrese de que la puerta del hogar esté bien cerrada.
- Notificar inmediatamente a la unidad más cercana del Servicio Estatal de Bomberos.

6. Servicio y mantenimiento .

6.1. Mantenimiento del aparato y de los conductos de humo.

Para garantizar el funcionamiento seguro y eficiente del aparato, se deben realizar operaciones de mantenimiento periódicamente, siguiendo las instrucciones que se indican a continuación. Todas las tareas de mantenimiento deben llevarse a cabo únicamente cuando el aparato esté completamente frío.

Las actividades de mantenimiento periódico incluyen:

- eliminación de cenizas de la cámara de combustión y del cajón de cenizas,
- limpieza del cristal frontal,
- limpieza del interior de la cámara de combustión,
- Limpieza del conducto de la chimenea.

Dejar cenizas en el cajón durante un tiempo prolongado puede provocar corrosión química. La frecuencia de limpieza de la cámara de combustión depende del tipo y la humedad de la leña utilizada. Para limpiar la cámara se pueden usar atizadores, raspadores, cepillos o aspiradoras diseñadas específicamente para chimeneas.

El cristal frontal debe limpiarse exclusivamente con un limpiador específico para cristales de chimenea. Este producto no debe utilizarse en componentes de acero o hierro fundido. Debe evitarse estrictamente el uso de agentes abrasivos que puedan rayar la superficie del cristal. Se recomienda aplicar el limpiador sobre un paño en lugar de directamente sobre el cristal. Este procedimiento es fundamental para evitar que el limpiador entre en contacto con la junta, lo que podría dañarla o reducir su estanqueidad.

La limpieza del conducto de la chimenea debe realizarse al menos dos veces al año: antes de la temporada de calefacción y durante la misma, según la frecuencia de uso del aparato y la calidad del combustible. Estos trabajos deben ser realizados por un técnico especializado en limpieza de chimeneas y su finalización debe quedar registrada en el historial de mantenimiento del aparato.

6.2. Eliminación de cenizas .

Durante el funcionamiento normal del aparato, es necesario retirar periódicamente las cenizas acumuladas en la cámara de combustión. Las cenizas deben retirarse únicamente después de que el fuego se haya extinguido por completo o utilizando herramientas que protejan contra quemaduras, como guantes resistentes al calor.

Advertencia: Nunca deseche cenizas o brasas incandescentes en un contenedor de basura doméstico, ya que esto representa un grave riesgo de incendio. Se accede al cajón de cenizas abriendo la puerta frontal del aparato; el cenicero está situado debajo de la rejilla de hierro fundido.

6.3. Servicio y repuestos regiones

Todas las reparaciones del dispositivo deben ser realizadas únicamente por instaladores cualificados con la titulación adecuada. Solo deben utilizarse repuestos originales del fabricante. Queda prohibida cualquier modificación del diseño, la instalación o el funcionamiento del dispositivo sin la autorización por escrito del fabricante.

El fabricante garantiza la disponibilidad de repuestos originales durante toda la vida útil del dispositivo. Para solicitarlos, póngase en contacto con el departamento de ventas o con su distribuidor autorizado más cercano.

7. Reciclaje y eliminación .

Este aparato está diseñado para un uso prolongado y se fabrica principalmente con materiales reciclables. Al final de su vida útil, no debe desecharse con la basura doméstica. El reciclaje de este aparato es responsabilidad exclusiva del propietario, quien debe cumplir con las leyes nacionales vigentes en materia de seguridad, respeto y protección del medio ambiente. El reciclaje responsable contribuye a la conservación de los recursos naturales y a la protección del medio ambiente. La eliminación selectiva del producto ayuda a prevenir posibles efectos negativos sobre el medio ambiente y la salud, y permite la recuperación de sus materiales, lo que se traduce en un ahorro significativo de energía y recursos.

Antes de reciclar o desechar el aparato, asegúrese de que esté completamente frío. Desconecte y retire todas las piezas extraíbles, como asas, cristal, juntas y elementos decorativos. Retire cualquier resto de ceniza o hollín y limpie la cámara de combustión. Siempre que sea posible, separe los distintos materiales (por ejemplo, hierro fundido, acero, vidrio, aislamiento cerámico, piezas pintadas).

Los componentes electrónicos (si los incluyen) se clasifican como residuos de aparatos eléctricos y electrónicos (RAEE). Deben llevarse a un punto de recogida autorizado de residuos electrónicos o a un punto de reciclaje municipal.

Los materiales de embalaje, como el cartón, deben reciclarse junto con el papel. Las películas protectoras y la espuma deben reciclarse según las normativas locales para residuos plásticos. Los palés o cajas de madera deben devolverse o reciclarse junto con los residuos de madera.

ELEMENTO	MATERIAL	MÉTODO DE RECICLAJE
Carrocería y puertas	fundido / acero	Entregar en un punto de recogida de chatarra.
Vaso	A prueba de calor cerámico vaso	Recíclalo como vidrio no reciclable o llévalo a un punto de recogida de residuos municipales.
Focas	Fibra de vidrio / cordón	Desechar como residuo no reciclable.
Tiradores , pomos	Metal recubierto acero	Reciclar con residuos metálicos
Pintura/ esmalte recubrimientos	Temperatura alta pintura / esmalte	Eliminado mediante recuperación profesional de metales; los recubrimientos se separan térmicamente y se eliminan como residuos peligrosos.

A series of horizontal dotted lines for writing.

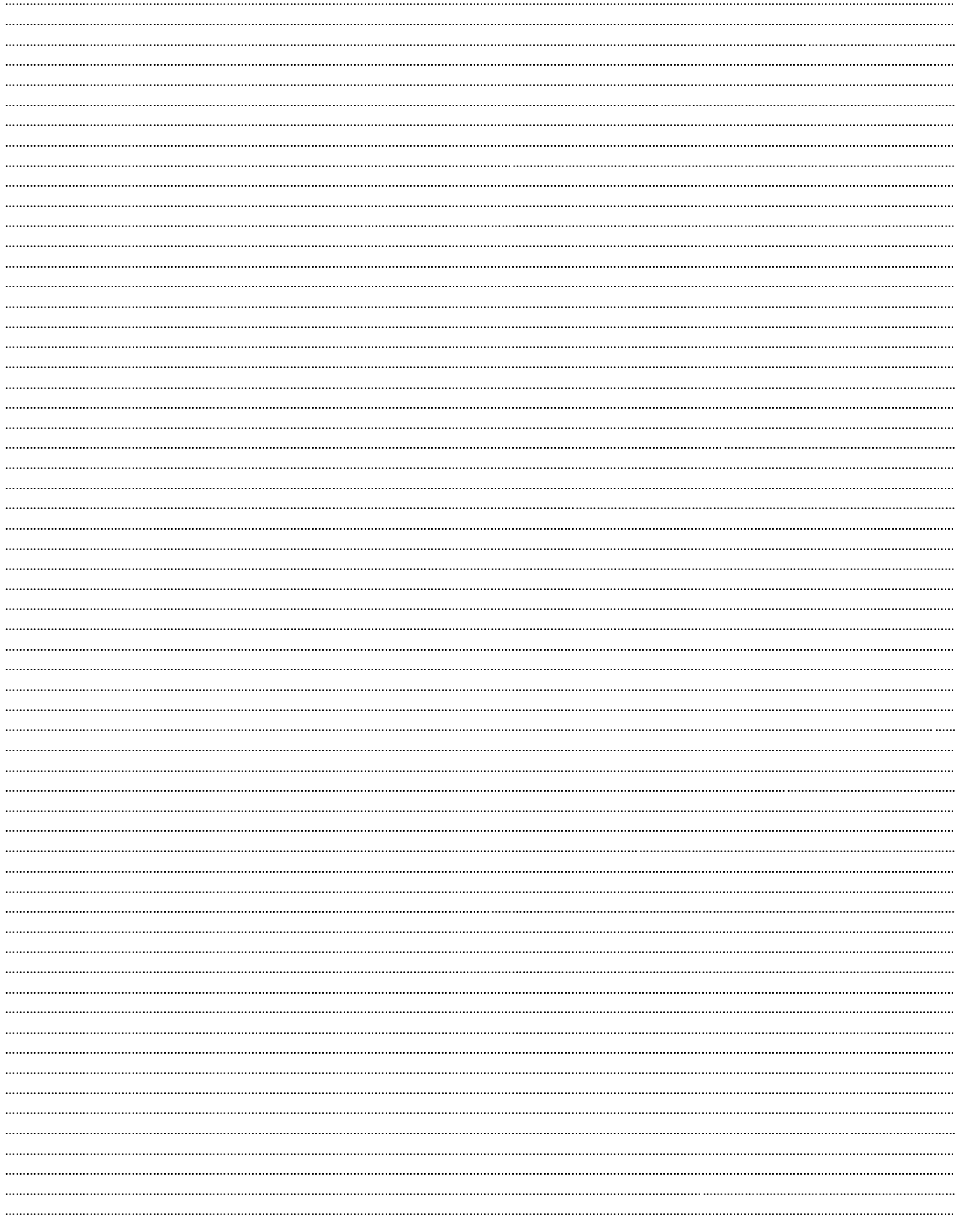

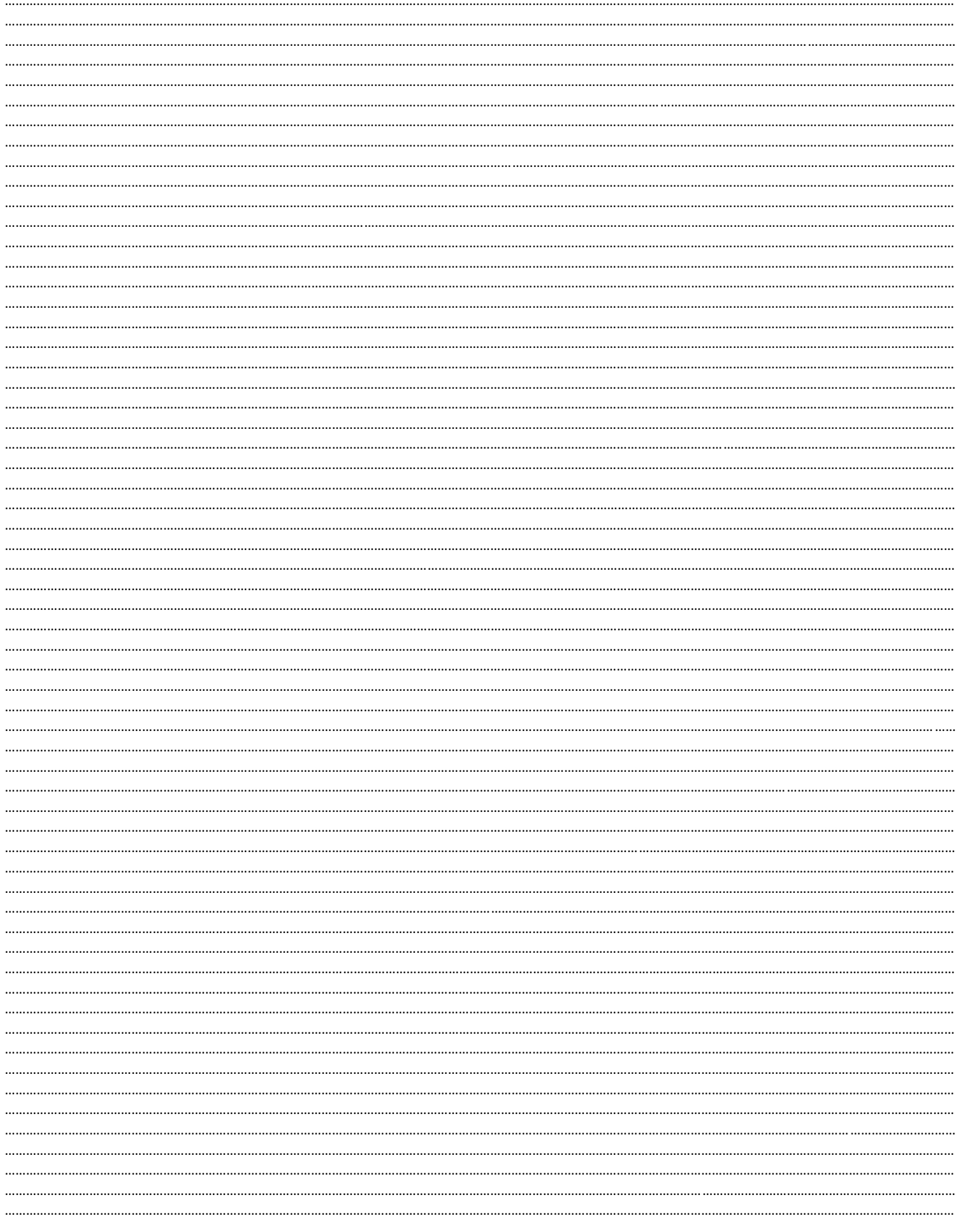

Båstil GmbH
Lange Enden 29
13437 Berlin
+493046690987
info@balstil.com

